



RPS-011 • RPS-012 • RPD-011 • RPD-012

**PLACA DE CALLE CON PULSADORES**

Placa exterior. Sistema modular de placas de calle que se compone de módulos de pulsadores en perfil continuo, los cuales incorporan una o dos ventanas para alojamiento de diferentes módulos superiores: módulo con grupo fónico, módulo con telecámara,...

**ENTRANCE PANEL WITH PUSHBUTTONS**

Outside panel. Modular entrance panel system consisting of pushbutton modules with a smoothly contoured exterior. These modules incorporate either one or two windows to house different upper modules, e.g. module with audio unit, module with video unit, etc.

**PLAQUE DE RUE AVEC BOUTONS POUSSOIRS**

Plaque extérieure. Système modulaire de plaque de rue composé de modules de boutons poussoirs avec un profil continu et uniforme. Ces modules incorporent une ou deux fenêtres pour loger les différents modules supérieurs : module avec groupe phonique, module avec caméra, etc.

Detalle de algunos módulos superiores y placas de pulsadores disponibles.

*Detail of some of the available upper modules and entrance panel with pushbuttons.*

Détail de quelques modules supérieurs disponibles et plaque de rue avec boutons poussoirs.

**Módulos superiores - Upper modules - Modules supérieurs**



**Módulos de pulsadores - Modules with pushbuttons - Modules avec boutons poussoirs**

1 ventana  
1 window  
1 fenêtre

2 ventanas  
2 windows  
2 fenêtres

1 ventana  
1 window  
1 fenêtre



2 ventanas  
2 windows  
2 fenêtres



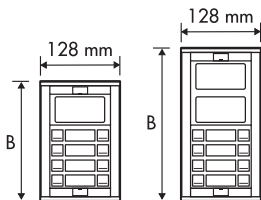

Pulsadores simples  
Simple push-buttons  
Boutons-poussoirs simples

Pulsadores dobles  
Double push-buttons  
Boutons-poussoirs doubles

**MÓDULOS DE PULSADORES**  
**MODULES WITH PUSHBUTTONS**  
**MODULES AVEC BOUTONS POUSSOIRS**
**DIMENSIONES - DIMENSIONS - MESURES**

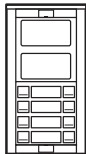
ALTURAS STOREYS ÉTAGES	B mm	
		
1 - 2	147	195
3 - 4	195	243
5 - 6	243	291
7 - 8	291	339
9 - 10	339	387
11 - 12	387	435
13 - 14	435	483
15 - 16	483	531

**MÓDULOS INTERIORES - INSIDE MODULES - MODULES INTERIEURS**

MÓDULOS MODULES MODULES				
	9770048 RPS-011	9770049 RPS-012	9770050 RPD-011	9770051 RPD-012
De pulsadores simples With simple pushbuttons Avec boutons poussoirs simples	● (1)	● (1)		
De pulsadores dobles With double pushbuttons Avec boutons poussoirs dobles			● (1)	● (1)

(1) En función del modelo - Depending on the model - En fonction du modèle

**9770048 RPS-011**

Grupo de 1 pulsador simple.

1 single push-button set.

Groupe avec 1 bouton-poussoir simple.

**9770050 RPD-011**

Grupo de 1 pulsador doble.

1 double push-button set.

2 Groupe avec 1 bouton-poussoir double.

**9770049 RPS-012**

Grupo de 2 pulsadores simples.

2 single push-buttons set.

Groupe avec 2 bouton-poussoirs simple.

**9770051 RPD-012**

Grupo de 2 pulsadores dobles.

2 double push-buttons set.

Groupe avec 2 bouton-poussoirs double.

**INSTRUCCIONES DE MONTAJE - ASSEMBLY INSTRUCTIONS - INSTRUCTIONS DE MONTAGE**

- 1 Levante, haciendo palanca, el cajetín de pulsadores y coloque la tarjeta identificadora de cada pulsador. Puede utilizar las tarjetas preimpresas que se suministran o utilizar la plantilla que encontrará en la página web de Alcad: [www.alcad.net](http://www.alcad.net), dentro del apartado Soporte técnico.

*Lever open each pushbutton unit and insert the card identifying the pushbutton.*

*You can use either the pre-printed cards which are provided or print your own using the template available from the Technical Support section of the Alcad web site: [www.alcad.net](http://www.alcad.net).*

Ouvrez chaque unité de bouton-poussoir en faisant levier et introduisez l'étiquette d'identification correspondant au bouton-poussoir. Vous pouvez utiliser les étiquettes pré-imprimées qui sont fournies ou imprimer les vôtres à partir du modèle qui se trouve dans la section Support Technique de la page web d'Alcad: [www.alcad.net](http://www.alcad.net).

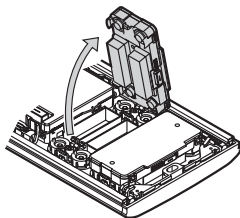
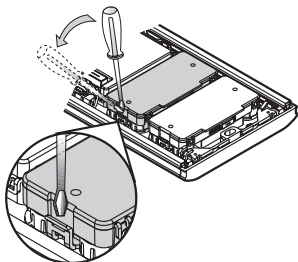

- 2 Algunos modelos de cajas de empotrar llevan uno o varios refuerzos para su colocación. Si es su caso, retire dichas piezas.

*Some models of flush-mounted boxes have one or more reinforcements for fitting it to the wall. In such cases, remove these parts.*

Certains modèles de boîtiers encastrables, sont pourvus d'un ou plusieurs renforts pour être positionnés. Dans certains cas, enlever ces pièces.

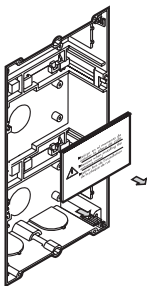

- 4 Extraiga los tapones y las bisagras de la caja de empotrar. Extraiga las dos bisagras que requiera según quiera abrir la placa hacia la derecha o hacia la izquierda.

*Remove the caps and the fixing pins from the flush-mounted box. Choose the two fixing pins you want to hinge the panel on to, so that it opens either to the right or to the left.*

Retirez les bouchons et les axes de fixation du boîtier encastrable. Enlevez les deux axes requis suivant si vous voulez ouvrir la plaque vers la droite ou bien vers le gauche.

- 3 Coloque los módulos superiores en las ventanas de la placa. Consulte la hoja de normas de dichos módulos.

*Place the upper modules in the window-frame of the panel. (See the datasheet of these modules.)*

Insérez les modules supérieurs dans les fenêtres de la plaque. (Consultez la feuille de spécifications de ces modules.)

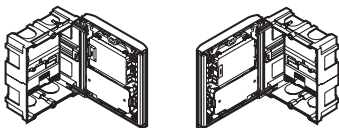
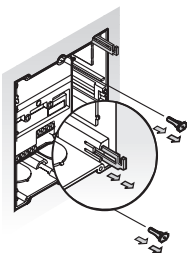
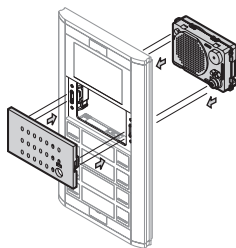

- 5 La placa de calle dispone de un elemento para sujeción de bisagra en cada uno de sus vértices (1). Inserte las bisagras extraídas en los elementos de sujeción correspondientes (2) y (3). Introduzca completamente en sus ranuras las bisagras no utilizadas.

*The entrance panel is equipped with pivot points to hold the fixing axle in place on each of its sides (1). Attach the fixing axles you have removed to the corresponding pivot points (2 and 3). The unused pins should be placed in their slots.*

La plaque de rue dispose d'un élément pour tenir l'axe de fixation en place, de chaque côté (1). Attachez les axes de fixation que vous avez retirés sur les éléments correspondants (2 et 3). Introduisez complètement dans leurs rainures les axes non utilisés.

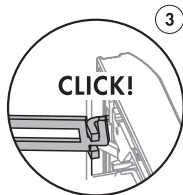
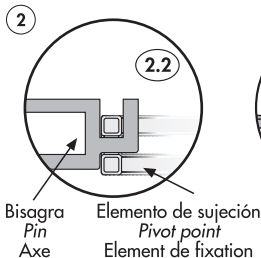
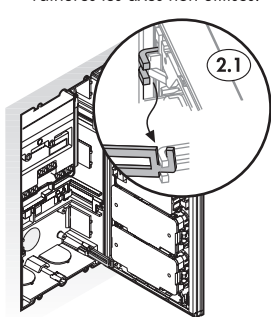
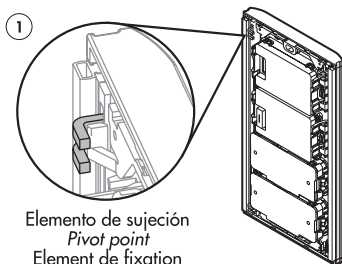

- 6 Para conectar los cajetines de pulsadores de varias placas de calle (placas en paralelo): abra el cajetín inferior, retire el conector (1) e inserte el conector que viene del cajetín superior de la otra placa de pulsadores (2).

*To connect the pushbutton units of several entrance panels (panels in parallel): remove the connector of the bottom pushbutton unit (1) and insert the connector from the upper unit of the other pushbutton panel (2).*

Afin de connecter les unités de boutons-poussoirs de plusieurs plaques d'entrée (plaques en parallèle), retirez le connecteur de l'unité inférieure de bouton-poussoir (1) et insérez le connecteur provenant de l'unité supérieure de l'autre plaque de boutons-poussoirs (2).

- 7 Realizadas las conexiones y ajustes en la placa de calle, abra las tapas frontales superior e inferior.

*When the connections and adjustments have been made in the entrance panel, open the top and bottom front covers.*

Une fois les connexions et réglages de la plaque de rue réalisés, ouvrez les couvercles frontaux supérieurs et inférieurs.

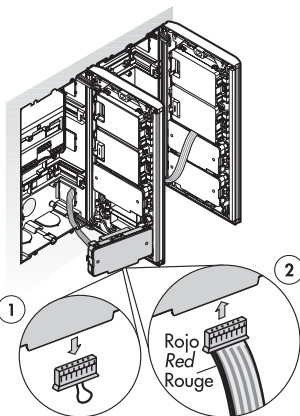

- 8 Cierre la placa, presiónela contra la caja de empotrar y fijela a la misma mediante los tornillos de sujeción.

*Close the panel; press it against the flush-mounted box and attach it using the fixing screws.*

Fermez la plaque en la poussant contre le boîtier encastrable et en la fixant à celui-ci avec les vis fournies.

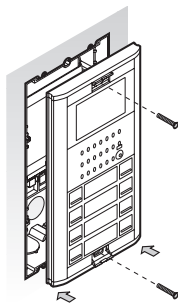
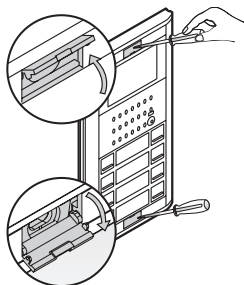

- 9 Cierre las tapas frontales superior e inferior.

*Close the top and bottom front covers.*

Fermez les couvercles frontaux supérieurs et inférieurs.

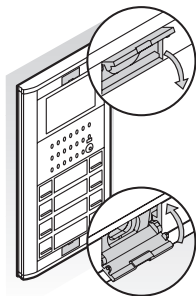

Especificaciones sujetas a modificación sin previo aviso  
Specifications subject to modifications without prior notice  
Les spécifications sont soumises à de possible modifications sans avis préalable