

Multitek®

MBT 70 GÖRÜNTÜLÜ KAPI TELEFONU KULLANMA KILAVUZU ve GARANTİ BELGESİ



AEEE Yönetmeliğine uygundur.

CE

MBT-70 GÖRÜNTÜLÜ KAPI TELEFONU KULLANMA KILAVUZU

MBT-70 multibus interkom cihazını seçtiğiniz için teşekkür ederiz. Bu kullanma kılavuzu cihazınızın özelliklerini öğretmek için hazırlanmıştır.

**MBT-70 CİHAZINIZ ÜRETİM HATALARINA KARŞI 2 YIL GARANTİLİDİR.
BU CİHAZIN KULLANIM ÖMRÜ 5 YILDIR.**

Multitek bu dokümanda belirtilen özelliklerde önceden haber vermeden değişiklik yapma hakkına sahiptir.

www.multitek.com.tr

© 0533 345 66 77

@multitek_elektronik

f MultitekAS

t MultitekAS

Multitek Destek Hattı : 444 16 23

İÇİNDEKİLER

1. ÖZELLİKLER	5
2. GÖRÜNÜM	5
3. DUVAR MONTAJ	6
4. APARTMAN İNTERKOM SİSTEMİ BAĞLANTISI	6
5. CİHAZIN KULLANIMI.....	7
6. CİHAZA İÇ KAPI PANELİ BAĞLANTISI	10
7. ALARM ÖZELLİĞİ	11
7.1 Alarm Bağlantısı	11
7.2 Alarm Özelliklerinin Kullanımı	11
7.3 Alarm Parametrelerini Programlama	13
7.4 Cihazın Alarmını Kurma Ve Alarmını İptal Etme Şekilleri	15
7.5 Alarm Oluştuğunda Verilen İkazlar	15
7.6 Alarm Özelliğinin Kontaklarının Değiştirilmesi	17
8. ASANSÖR ÇAĞIRMA ÖZELLİĞİ.....	18
9. AKILLI EV ÖZELLİĞİ.....	19
10. SORUNLARIN GİDERİLMESİ.....	21
TÜKETİCİNİN SEÇİMLİK HAKLARI	22
YETKİLİ SERVİS İSTASYONLARI	23
GARANTİ BELGESİ.....	24

GÜVENLİK UYARILARI

Cihazınızın ve sizin güvenliğiniz açısından bazı güvenlik kurallarına uyulması gerekmektedir.

1.Kullanım kılavuzunu dikkatlice okuyunuz.

2.Güvenlik uyarılarını dikkatlice okuyunuz.

3.Taşıma, nakliye ve muhafaza sırasında dikkat edilecek hususlar;

- Taşıma ve nakliye sırasında ürünü mutlaka kutusu ile birlikte taşıyınız. Ürünün kutusu, ürünü fiziksel hasarlara karşı koruyacaktır.
- Cihazın veya kutusunun üzerine ağır cisimler koymayınız. Cihaz zarar görebilir.
- Cihazın düşürülmesi durumunda cihaz çalışmayabilir veya kalıcı hasar oluşabilir.
- Fazlasıyla soğuk veya sıcak üründe deformasyona neden olabilir. Elektronik devrelerin ömrünü kısaltabilir veya çalışmamasına neden olabilir.

4.Kullanım sırasında insan veya çevre sağlığına tehlikeli veya zararlı olabilecek durumlar;

- Ürünü kutusundan çıkarırken sivri kenarlara dikkat ediniz.
- Ürün ambalajını, türüne göre ayrıştırılmış atık kutularına atınız.

5.Cihazın Bakımı;

- Cihazınız periyodik bakım gerektirmemekte olup, bakım ve onarım için sadece yetkili servislere başvurunuz.
- Ürünü kuru bir bezle silerek periyodik olarak temizleyebilirsiniz.
- Cihazı temizlemeden önce bağlantısını çıkartınız. Temizleme maddelerinin alkol, benzin, tiner vb. herhangi bir çözücü içermediğinden emin olunuz. Cihazı kuru bir bez ile siliniz.

6.Olası bir elektrik şokunu önleme amacı ile orijinal kablosu dışında kablo kullanmayınız.

7.Cihazınızın içine yabancı madde sokmayınız veya elektrik şokuna neden olabilecek aletlerle açmaya çalışmayınız.

8.Yetkili servis dışındaki personelin cihazın bağlantı ve montajını yapmaları, cihazda hasara sebep verebilir.

9.Cihazın enerji tüketimi ile ilgili dikkat edilmesi gereken hususlar;

- Cihaz 7/24 saat sürekli çalışacak şekilde tasarlanmıştır. Ancak cihazın uzun süreli kullanılmayacağı durumda cihazın gereksiz enerji harcamaması için, cihazın arkadaki soket bağlantısından çıkartılması önerilir. Ayrıca açık unutulmuş her terminalin gereksiz enerji harcadığı unutulmamalı ve terminallerin kapalı durumda kalmasına özen gösterilmelidir.

Lütfen arıza durumunda yetkili servislerimize başvurunuz. (Bkz. Sayfa 22)

1. ÖZELLİKLER

- Renkli 7" Dokunmatik LCD ekran
- Çalışma gerilimi 18VDC
- Ebatlar: 204 X 127 X 21 mm (Montaj aparatı ile)
- Handsfree (Eller Serbest) Konuşma
- Dokunmatik Kapıyla Konuşma ve Kapı Açma Butonları
- Zil Sesi Ayarlama Seçeneği
- Hoparlör Sesi Ayarlama Seçeneği
- Kontrast - Parlaklık Ayarlama Seçeneği
- Tuş Takımı ile Güvenlik, Kapıcı ve Diğer Daireleri Arama
- Kapı Açma Şifresi Tanımlama

2. GÖRÜNÜM

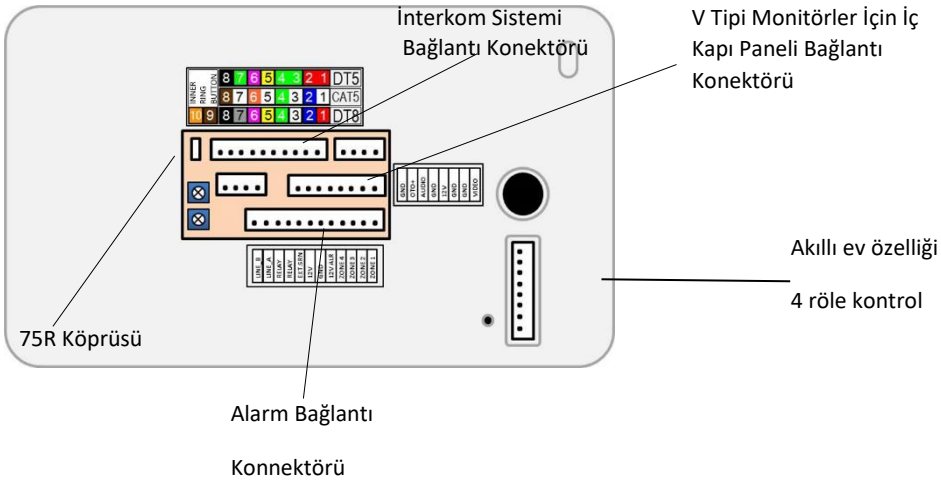

3. DUVAR MONTAJI

- Duvarda duvar montaj aparatına uygun şekilde matkap ile delikler açınız.
- Duvar montaj aparatını yatay bir düzlemde vida ve dübel kullanarak duvara monte ediniz. Kabloları duvar montaj aparatının ortasından geçirmeye dikkat ediniz.
- Kabloları bağlantı konektör kablolarına bant vb. malzemeler ile yalıtımı sağlayarak birbirlerine bağlayınız.
- Bağlantı konektörlerini cihaz üzerindeki yuvalarına yerleştirerek bağlantıları tamamlayınız.
- Cihazı, duvar montaj aparatı yuvaları vasıtasıyla, duvar montaj aparatına monte ediniz.

4. APARTMAN İTERKOM SİSTEMİ BAĞLANTISI

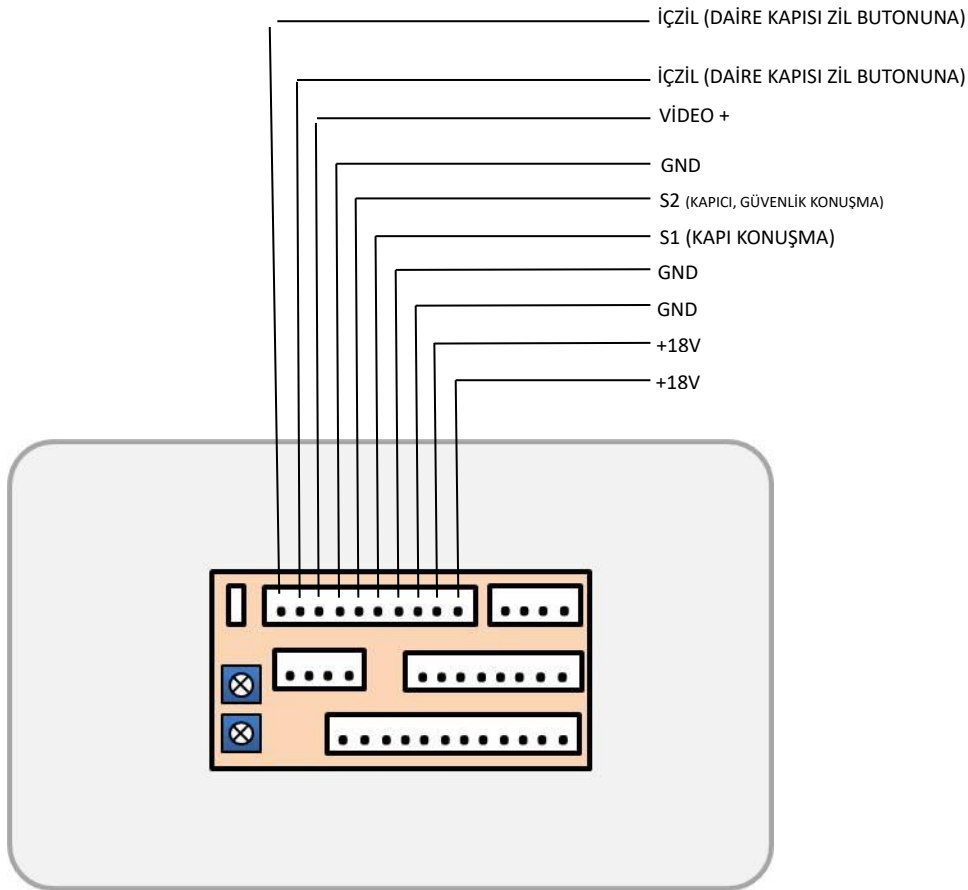

5. CİHAZIN KULLANIMI

5.1 Dokunmatik Ekranın Kullanımı

Normal şartlarda ekran kapalıdır. Ekran dokunulduğunda ana ekran (ekran 5.1) açılır. Herhangi bir menüde iken ekran kullanılmadığında 2 dakika sonra ekran kapalı duruma geçer.

Ekran 5.1 Ana Ekran



İTERKOM: Ekran üzerinden interkom simgesine dokunulduğunda, interkom arama ekranı (Ekran 5.2) açılır.



MONİTÖR: Ekran üzerinden monitör simgesine dokunulduğunda, dış kapı kamerası ekranı (Ekran 5.3) açılır.



KAMERALAR: Ekran üzerinden kameralar simgesine dokunulduğunda, kameralar ekranı (Ekran 5.9) açılır.



AYARLAR: Ekran üzerinden ayarlar simgesine dokunulduğunda, ayarlar ekranı (Ekran 5.6) açılır.

NOT: Alarm özellikli cihazlarda yukardaki verilenlerle beraber alarm özelliikle ilgili simgeler de bulunur. Alarm özelliği opsiyonel olup, Sayfa 11 de özellik detayları verilmektedir.

Ekran 5.2 İterkom Ekranı



Ekran üzerinden; Kapıcı simgesine dokunarak kapıcı aranır. 1. veya 2 Güvenlik simgesine dokunarak güvenlikler aranır. İç kapı simgesi, opsiyonel olarak takılan daire önü kamerası ile görüntülü olarak konuşmayı sağlar. Arama simgesi ile tanımlanmış özel aramalar yapılır. Ana sayfa simgesi, ana menü sayfasına (Ekran 5.1) dönmeyi sağlar. Rahatsız etme simgesi tuşlanarak, telefonunuzun açılıncaya kadar çalması yerine kısa bir süre çalmasını sağlayabilirsiniz. Rahatsız etme özelliğinin devrede olduğunu simgenin yanındaki işaret ile anlayabilirsiniz. İşaret varken devrede, işaret yok iken devre dışıdır.

Ekran 5.3 Monitör Ekranı

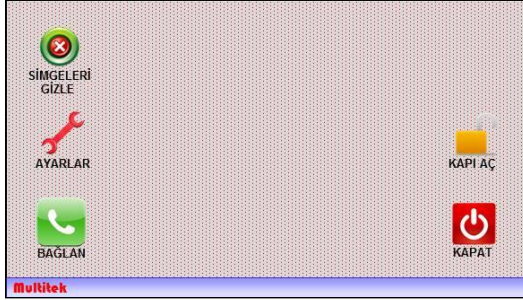

Ekran üzerinden; Simgeleri gizle veya göster simgesi tuşlanarak, ekran üzerindeki diğer simgeler gizlenebilir veya gösterilebilir. Ayarlar simgesi tuşlanarak, parlaklık, renk ve konuşma ses ayarları yapılabilir (Ekran 5.5). Kapi aç simgesi tuşlanarak, dış kapı otomatığı vasıtasıyla kapı açılabilir. Bağlan simgesi, tuşlanarak kapı ile konuşulur (Ekran 5.4). Kapat simgesi ile menü ekranı kapatılarak ana ekrana (Ekran 5.1) dönülür.

Ekran 5.4 Dış Kapiya Bağlanma Ekranı



Ekran 5.5 Ekran Ayarları Sayfası

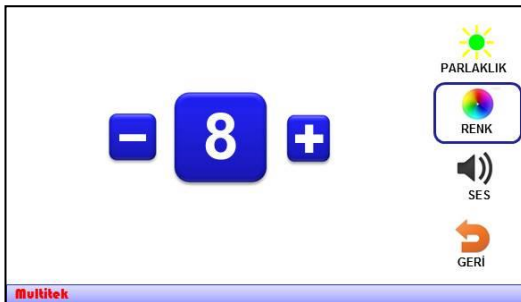

Ekranın parlaklık, renk ayarları ve konuşma ses seviyesi ayarları yapılabilir.

Ekran 5.6 Ayarlar Sayfası



Bu sayfa cihaz ile ilgili bazı özelliklerin programlanmasında kullanılır.



ZİL: Ekran üzerinden zil ikonuna dokunulduğunda, zil ayarları ekranı (ekran 5.7) açılır. Buradan zil melodilerini değiştirebilir, zil sesi seviyesini ayarlayabilirsiniz.



DAİRE NO: Ekran üzerinden DAİRE NO ikonuna dokunulduğunda, ayarlar tuş takımı ekranı (ekran 5.8) açılır. Buradan cihazın Daire numarasını ayarlayabilirsiniz. Daire numarası sistemde tek olması gerektiğinden bu kısım sadece sistemi kuran kişi tarafından şifre girilerek programlanabilir. Daire numarası üç haneli girilir. Örneğin: 003 gibi.

Daire numarası belirleme ekranına giriş şifresi 7447'dir. Kurulum tamamlandıktan sonra daire numarası **kesinlikle değiştirilmemelidir**.



KAPI AÇMA ŞİFRESİ: Ekran üzerinden kapı açma şifresi ikonuna dokunulduğunda, ayarlar tuş takımı ekranı (ekran 5.8) açılır. Buradan 4 haneli kapı açma şifresini tanımlayabilirsiniz. Kapıya panelinde 99 ve ardından şifrenizi tuşlayarak dış kapıyı açabilirsiniz. Aynı ve ardışık rakamlardan (2222, 1234, 5678 gibi) oluşan şifre girilemez.



ALARM AYARLAR: Cihazda alarm özellikleri varsa alarm sistemi ile ilgili ayarlar yapılır. Siren Çalma süresi, Alarm Verme süresi vb burada ayarlanır. Detaylar Sayfa 11 deki Alarm Özellikleri kısmında verilmektedir.



HAKKINDA: Ekran üzerinden hakkında simgesine dokunulduğunda, cihaz ile ilgili daire numarası gibi genel bilgilere ve yazılım sürüm bilgisine ulaşılabilir.



FABRİKA AYARLARINA DÖN: Ekran üzerinden fabrika ayarlarına dön ikonuna dokunulduğunda, cihazın zil ayarları fabrika ayarlarına döner. Fabrika ayarlarına dön komutu cihazın numarasını değiştirmez.



ASANSÖR: Sistemde Asansör Çağırma Modülü var ise, bulunduğunuz kat no'sunu girerek asansörü kendi katınıza çağırabilirsiniz.



OTOMASYON: Cihazınızda Otomasyon Modülü var ise, Senaryo ve Röle Çekme Süresi ayarlarını yapabilirsiniz.

Ekran 5.7 Zil Ayarları Ekran görünümü aşağıda verilmektedir.



Bu ekranda istenen melodiler Dış kapı, İç kapı, Güvenlik olarak değiştirilir. Artı veya eksi simgelerine dokunmuş melodileri değiştirir. Benzer şekilde zil sesi seviyesi de ayarlanır. Değiştirdiğiniz zil ayarlarını kaydederek veya kaydetmeden genel ayar ekranına dönülür.

Ekran 5.8 Tuş Takımı



Daire numarası bilgileri yer alır.

her için kullanılır. Mesaj ekranında her menü için ayrı ayrı

Ekran 5.9 Kamera



Bu ekranda ilgili simgelere dokunarak, dış kapı kamerası, iç kapı kamerası, güvenlik kameraları ve harici 5 adet kamera görüntüsü izlenebilir.

6. CİHAZA İÇ KAPI PANELİ BAĞLANTISI (OPSIYONEL) (V TİPİ MONİTÖRLER İÇİN İÇ KAPI PANELİ BAĞLANTISI)

Villalarda veya apartman interkom sistemlerinde daire kapısının önünü görmek için kameralı zil butonlu kapı paneli kullanıldığında MBT-70 cihazı ile iç kapı paneli aşağıdaki diyagramda verilen şekilde birbirine bağlanır. Diyagramda iç kapı ünitesi olarak kullanılacak iki farklı ürün, RL-037M (MB-09M-PA) ve DYF-04(1-2) V bağlantıları gösterilmiştir.

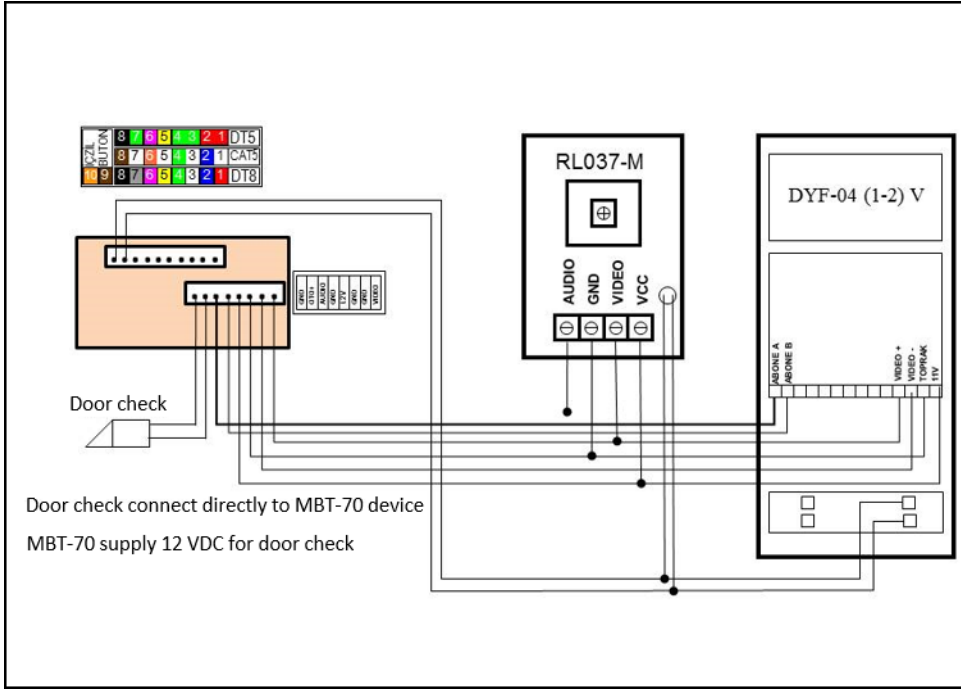

7. ALARM ÖZELLİKLERİ (OPSİYONEL)

7.1 Alarm Bağlantısı

Aşağıdaki şemada örnek bir bağlantı verilmektedir.

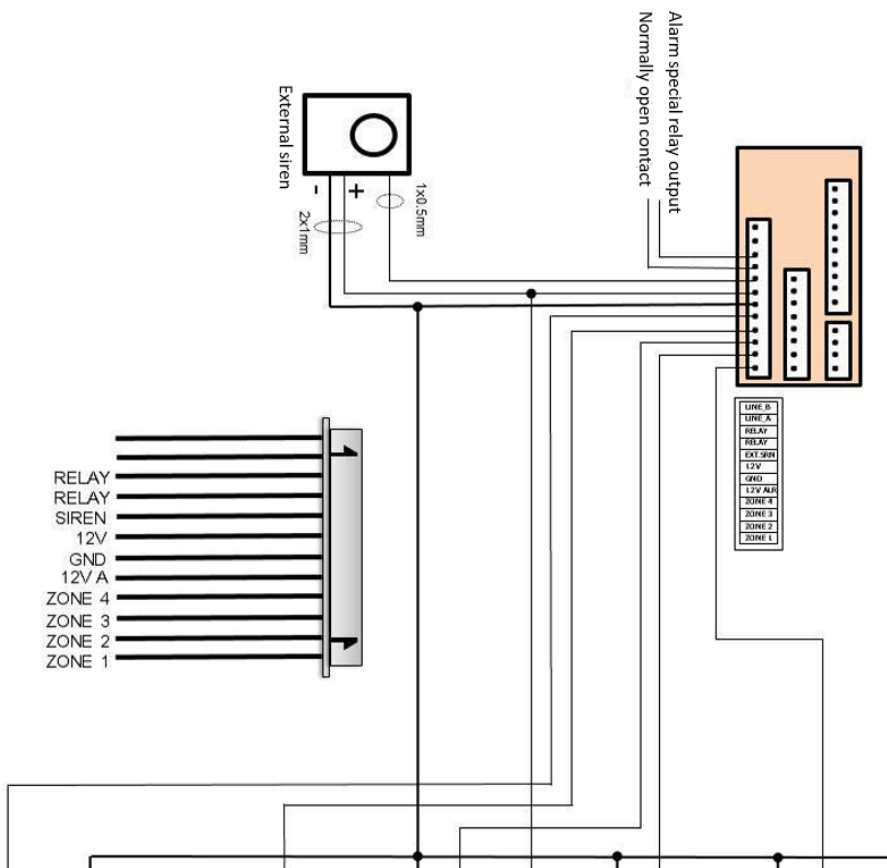

7.2 Alarm Özelliklerinin Kullanımı

Cihazda alarm özelliği varsa (alarm kartı takılı ise) cihazın ana sayfası aşağıdaki gibidir. Sayfada standart simgeler dışında **BÖLGE AKTİF/PASİF** ve **ALARM** simgeleri bulunur.

Ekran 7.1 Ana Menü Ekranı



ALARM: **ALARM** simgesi alarm zonlarına dokunarak alarmı devreye verme veya çıkartmakta kullanılır. **ALARM** simgesine dokunulduğunda, 4 basamaklı alarm şifresi girmek için şifre ekranı (Ekran 7.2) açılır. Şifre girilerek Onaylandığında Alarm Zone Ayarları ekranı (Ekran 7.3) açılır. Bu ekranda kullanılan alarm zonları seçilerek alarm verilir.

BAŞLANGIÇ ŞİFRESİ : 0000 ' dir.

Ekran 7. 2 Alarm Şifre Ekranı



Not: Alarm başladığında benzer şekilde aynı Alarm Şifre Ekranı belirir. Ekranda mesaj olarak alarmın hangi zondan geldiği bilgisi çıkar. Şifre girildiğinde alarm iptal olur ve siren susar. Ardından tekrar Alarm Zone ayarları ekranı belirir. Alarma girecek zone seçilerek cihaz tekrar alarm kurulur.

Ekran 7.3 Alarm Zone Ayarları Ekranı



Alarm Zone Ayarları ekranında alarm korumasına girmesi istenen zonlar dokunularak seçilir(Aktif olan zone simgesinin sağ alt köşesinde tık işareti belirir.) KAYDET&ÇIK simgesine dokunulursa Alarm kurulmuş olur.

İstenilen zone ikonunun üzerine dokunularak o zone aktif veya pasif hale getirilir.

Cihazınızda ilk 4 zone kablolu ve kablosuz alarm olarak kullanılabilir.

Zone5, zone6, zone7, zone8 sadece kablosuz alarm olarak kullanılabilir.

Üzerinde tık işareti olan zone aktif yani devrede olacaktır.

Üzerinde tık işareti olmayan zone pasif yani devre dışı olacaktır.

KAYDET&ÇIK simgesi ile yaptığınız değişiklikler kaydedilerek seçtiğiniz zone'lar aktif hale getirilir. Seçmediğiniz zone'lar pasif hale getirilir.

KAYDETME&ÇIK simgesi ile yaptığınız değişiklikler kaydedilmez. Aktif ve pasif zone'lar önceki durumunda kalır.

Ekran 7.3 alarm özellikleri menüsünde zone'ların özelliklerinin ayrı ayrı belirlenmesi için de kullanılır. (Alarm devreye girme süresi, alarm verme süresi, röle zone'ları belirleme gibi.)



BÖLGE AKTİF / PASİF simgesi sadece tek dokunuşla alarmı devreye vermek için kullanılan simgedir. Bu simge sadece Zone 1 ve 2 için çalışır Diğer zonlara kumanda etmez. Simge rengi kırmızı ise alarm aktif değildir.

Dokunulursa şifre ekranı çıkar, doğru şifre girilirse simge rengi yeşil olur. Bunun anlamı alarm Zone 1 ve 2 için kuruldu demektir. Benzer şekilde simge yeşil renkteyse, dokunulduğunda şifre ekranı çıkar. Doğru şifre girilirse simge rengi kırmızı olur. Anlamı alarm Zone 1 ve 2 için devre dışı demektir. Bu simge alarmı SADECE ZONE1 VE ZONE 2 için kolaylıkla devreye vermek ve çıkarmak için kullanılmaktadır.

7.3 Alarm Parametrelerini Programlama

Ana ekran sayfasında **AYARLAR** simgesine dokunulursa ekrana aşağıdaki sayfa çıkar.



Çıkan sayfada **ALARM AYARLAR** simgesine dokunulursa, önce şifre sorgulama ekranı (Ekran 7.2), şifre doğru girilirse aşağıdaki **ALARM AYARLAR** Ekranı çıkar (Ekran 7.4)

Ekran 7.4 Alarm Ayarları Ekranı





ARAMA TİPİ: Cihazınız bu özelliği desteklememektedir



ALARM ŞİFRESİ: Ekran üzerinden alarm şifresi ikonuna dokunulduğunda “YENİ ALARM GİRİŞ ŞİFRENİZİ BELİRLEYİNİZ, ŞİFRENİZ 4 RAKAM OLACAK” mesajlı ekran açılır. 4 haneli şifre girilir ve onaylanarak alarm şifresi değiştirilmiş olur. **BAŞLANGIÇ ŞİFRESİ : 0000 ' dir.**



DEVREYE GİRME SÜRESİ: Kurulduktan ne kadar zaman sonra alarmın korumaya başlayacağını tanımlar. Ekran üzerinden devreye girme süresi ikonuna dokunulduğunda, zone ekranı (Ekran 7.3) açılır. Devreye girme süresi belirlenecek zone veya zone'lar (ilk 4 zone) seçilir ve onaylanır. Süre ekranı (ekran 7.2) açılır, 1-99 arası bir sayı girilerek 1-99 **sanije** arası alarm devreye girme süresi ayarlanır. Bu süre, kurulan zone'ların ne kadar süre sonra devreye gireceğini belirler. Başlangıçta 15sn ayarlanmıştır.



RÖLE SÜRELERİ: Alarmda kullanılan röle sayısı 4 adettir. 1 adeti özel röle diğer 3 adeti otomasyonda kullanılan 2.,3.,4. rölelerdir. Alarm rölesi olarak kullanılan röleler otomasyonda kullanılmaz. Ekran üzerinden röle süresi ikonuna dokunulduğunda, önce röle seçme ekranı (ekran 7.2) açılır, röle numarası seçilir. Sonra zone ekranı (ekran 7.3) açılır. Röle süresinin ve rölenin hangi zone veya zone'larda aktif olacağı seçilir ve onaylanır. Süre ekranı (ekran 7.2) açılır, 1-239 arası bir sayı girilerek 1-239 **sanije** arası röle kontak çekme süresi ayarlanır. Bu süre, alarm esnasında ayarlanan röle kontaklarının ne kadar süre çekili kalacağını belirler. Röle belirlenen zone dışındaki alarmlarda kontak çıkışı vermez. Başlangıçta 240sn ayarlanmıştır.

Röle kontak süresi 240 olarak ayarlandığında kontak sürekli olarak çekili kalır.



ALARM VERME SÜRESİ: Ekran üzerinden alarm verme süresi ikonuna dokunulduğunda, zone ekranı (ekran 7.3) açılır. Alarm verme süresi belirlenecek zone veya zone'lar (ilk 4 zone) seçilir ve onaylanır. Süre ekranı (ekran 7.2) açılır, 1-99 arası bir sayı girilerek 1-99 **sanije** arası alarm verme süresi ayarlanır. Bu süre, alarm algılandıktan ne kadar süre sonra alarmın devreye gireceğini (siren) belirler. Bu süre içerisinde sistem alarm vermeden alarm şifresi girilerek alarmlar iptal edilebilir. Başlangıçta 15sn ayarlanmıştır.



SİREN SÜRESİ: Ekran üzerinden siren süresi ikonuna dokunulduğunda, siren süresi ekranı (ekran 7.3) açılır. 1- 99 arası bir sayı girilerek 1-99 **dakika** arası alarm algılandığında siren çalma süresi ayarlanır. Başlangıçta 90sn ayarlanmıştır.



KABLOSUZ: Cihaza kablolu veya kablosuz dedektörlerin,uzaktan kumanda cihazının bağlanması mümkündür. Bağlanacak kablosuz dedektörlerin hangi zona bağlanacağı ve kullanılacak uzaktan kumanda cihazlarının tanıtılması KABLOSUZ ikonuna dokunarak ortaya çıkan programlama kısmında tanıtılır. KABLOSUZ ikonuna dokunduğunuzda aşağıdaki mesajla Ekran 7.5 çıkar.

“ÇALIŞACAĞINIZ KABLOSUZ ZON VEYA UZAKTAN KUMANDA ANAHTARINI SEÇİNİZ”

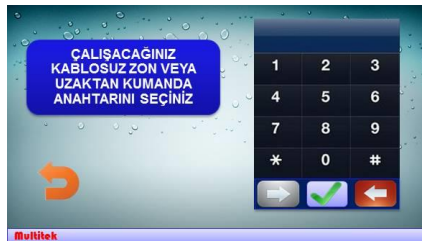

Ekran 7.5 Kablosuz dedektör ve kumanda tanıtılması sayfası.

Kullanıcı eğer uzaktan kumanda tanıtacaksa KUMANDA simgesine, kablosuz dedektörleri zonlara atayacaksa, atayacağı zone ikonu üstüne dokunulur.

a) KUMANDA dokunulursa aşağıdaki mesajla Ekran 7.5 belirir;

“KUMANDA TANIMLAMAK İÇİN 01-05, HEPSİNİ SİLMEK İÇİN 06, ZONE İÇİN 07 TUŞLAYIN”



i) **01-05 tuşlarıyla Uzaktan Kumanda Cihazlarını tanıma:** 01-05 sayıları tanımlanacak olan Uzaktan Kumanda sayısını vermektedir. Bir cihaza en fazla 5 adet uzaktan kumanda cihazı tanımlanabilir. 01-05 arasında bir kod girip enter yaptığımızda aşağıdaki mesaj ile sayfa çıkar:

“KAYDETMEK İÇİN 20 SN İÇİNDE KUMANDAYA BASIN”

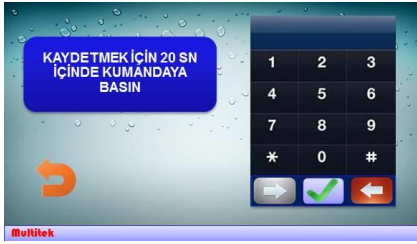

Kullanıcı 20 saniye içinde kumanda cihazının düğmesine **yaklaşık 3 saniyeden** uzun basarsa aşağıdaki mesaj ile sayfa çıkar;

“KAYIT EDİLDİ” ve ardından

“ÇALIŞACAĞINIZ KABLOSUZ ZON VEYA UZAKTAN KUMANDA ANAHTARINI SEÇİNİZ” mesajı ile Ekran 7.5 çıkar.

Bu şekilde 01-05 arasında kullanılacak bütün Uzaktan Kumanda anahtarlıkları cihaza tanıtılır. Eğer 20 saniye içinde Uzaktan Kumanda anahtarına basılmazsa;

“CİHAZ YOK” ve ardından

“ÇALIŞACAĞINIZ KABLOSUZ ZON VEYA UZAKTAN KUMANDA ANAHTARINI SEÇİNİZ” mesajları çıkar.

ÖNEMLİ NOTLAR:

- **BİR UZAKTAN KUMANDA ANAHTARI TANIMLANDIĞINDA OTOMATİK OLARAK 1. VE 2. ZONLAR AKTİF HALE GELİR. (ZONE TABLOSUNDA ZONE1 VE ZONE2 İŞARETLENMİŞ OLARAK GÖRÜLÜR.)**

-**EĞER, UZAKTAN KUMANDA CİHAZI ÜSTÜNDE KİLİT İŞARETİ OLAN DÜĞMEYLE TANITILMIŞSA OTOMATİK OLARAK ALARM KURULMUŞ OLUR.(ANA EKRANDAKİ ALARM İKONU YEŞİL RENGE DÖNER VE ALARM DEVREYE GİRİYOR TONU DUYULUR.)**

-**EĞER, UZAKTAN KUMANDA CİHAZI ÜSTÜNDE AÇIK KİLİT İŞARETİ OLAN DÜĞMEYLE TANITILMIŞSA OTOMATİK OLARAK ALARM DEVRE DIŞI KALIR (ANA EKRANDAKİ ALARM KIRMIZI RENGE DÖNER VE ALARM İPTAL EDİLDİ TONU DUYULUR.)**

ii) **06 tuşlarıyla Uzaktan Kumanda Cihazlarının tamamını silme :** 06 tuşlarıyla cihaza kayıt edilmiş **bütün** Uzaktan kumanda cihazlarını silmek mümkündür.

iii) **07 tuşlarıyla Uzaktan Kumanda Cihazlarının hangi zonu kumanda edeceğini programlama.**

Not: Uzaktan kumanda cihazları zonlar tanımlanmadan tanıtılırsa, sistem otomatik olarak uzaktan kumandalar için Zone1 ve Zone2 yi aktif hale getirir.

07 tuşlanırsa ekrana Kablosuz Kumanda (lar) ın kumanda edeceği zonları işaretlemek için Ekran 8.4 belirir. Uzaktan Kumandalar hangi zon(lar) işaretlendiyse onlara kumanda eder.

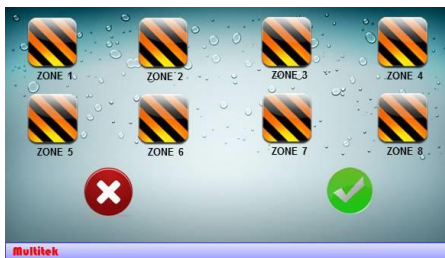

kullanıcı bu sayfada Kumanda Cihazlarının kumanda edeceği zonları işaretler (tıklar) ve ardından **“KAYDET&ÇIK”** ikonuna dokunur. Bir sonraki ekran Ekran 7.5 aşağıdaki mesaj ile tekrar belirir;

“ÇALIŞACAĞINIZ KABLOSUZ ZON VEYA UZAKTAN KUMANDA ANAHTARINI SEÇİNİZ”

b) Ekran 7.5 te ZONE1-ZONE8 ikonlarına dokunulursa aşağıdaki mesajla Ekran 7.5 belirir;

Bu programın amacı **dokunulan zona** ait “yeni bir kablosuz dedektör tanımlamak veya silmek veya o zona daha önce tanımlanmış bütün kablosuz cihazları silmek” tir.

ZONE1-ZONE8 arasında bir ikona dokunulduğunda aşağıda mesaj ile ekran çıkar;

“YENİ BİR CİHAZ EKLEMEK İÇİN 01, BİR CİHAZI SİLMEK İÇİN 02, BÜTÜN CİHAZLARI SİLMEK İÇİN 03 ÇEVİRİN VE ENTER YAPIN”

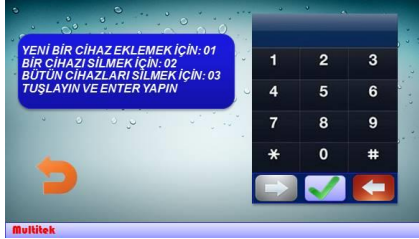

i) 01 tuşlanırsa ;

Ekranında ;

“KAYDI 20 SN İÇİNDE YAPIN “ mesajı çıkar.

Eğer 20 saniye içinde Kablosuz dedektörün işareti cihaza ulaşmazsa ekranda

“CİHAZ YOK” ve ardından

“ÇALIŞACAĞINIZ KABLOSUZ ZON VEYA UZAKTAN KUMANDA ANAHTARINI SEÇİNİZ” mesajları çıkar.

Eğer 20 saniye içinde tanımlanacak kablosuz dedektör işareti gelirse cihaz ekranında

“CİHAZ KAYIT EDİLDİ” mesajı çıkar ve bir sonraki sayfa aşağıdaki Ekran 7.4 olur.

Not: Bir zona en fazla 30 adet kablosuz dedektör tanımlanabilir.

ii) 02 tuşlanırsa ;

Kayıtlı bir kablosuz dedektörü devreden çıkartmak için ekranda **“KAYDI 20 SN İÇİNDE YAPIN “** mesajı çıkar. Eğer 20 saniye içinde Kablosuz dedektörün işareti cihaz ulaşmazsa ekranda

“CİHAZ YOK” ve ardından

“ÇALIŞACAĞINIZ KABLOSUZ ZON VEYA UZAKTAN KUMANDA ANAHTARINI SEÇİNİZ” mesajları çıkar.

Eğer 20 saniye içinde tanımlanacak kablosuz dedektör işareti gelirse, cihaz ekranında

“CİHAZ SİLİNDİ” mesajı çıkar ve bir sonraki sayfa aşağıdaki Ekran 7.4 olur.

i) 03 tuşlanırsa;

O zona daha önce tanımlanmış kablosuz dedektörlerin hepsini silmek için 03 tuşlamak gerekir. 03 tuşlandığında o zona ait daha önce tanımlanmış bütün kablosuz dedektörler silinir. Ekran hiçbir mesaj vermeden hemen aşağıdaki mesaj ile Ekran 7.5 sayfası çıkar.

“ÇALIŞACAĞINIZ KABLOSUZ ZON VEYA UZAKTAN KUMANDA ANAHTARINI SEÇİNİZ”

7.4 Cihazın Alarmını Kurma Ve Alarmını İptal Etme Şekilleri

a) Cihazın Alarm Simgesine Dokunarak Programlanması Vasıtasıyla

BU YÖNTEMLE ALARMI KURMA VE İPTAL ETME ZOR OLUP KULLANIMI TAVSİYE EDİLMEZ. KOLAYLIK İÇİN UZAKTAN KUMANDA CİHAZININ KULLANILMASI veya CİHAZ ANA EKRANINDAKİ KIRMIZI/YEŞİL ALARM İKONUNA DOKUNARAK ALARMIN KURULMASI VE İPTALİ ÖNERİLİR.

Cihazın güvenlik programlama sayfalarına girerek istenen zonlar işaretlenir ve alarm o zonlar için kurulmuş olur. Ana ekrandaki ALARM simgesine dokunulur.

Çıkan Ekran 7.2 de Güvenlik şifresi girilir (Başlangıç: 0000).

Çıkan Ekran 7.3 programlama sayfasında devreye verilecek ZONE ikonunları tiklenir.

(veya alarm kurulumu iptal ediliyorsa mevcut tikler kaldırılır) ve **“Kaydet&Çık”** ile programdan çıkılır. Bu şekilde istenene zonlar için alarm devreye verilir veya çıkartılır.

Bu adımlardan sonra cihaz;

i) Alarm kuruluyorsa , cihaz alarm kurulma tonu vermeye başlar. Ancak Alarm Devreye Girme süresi” cihazda ayarlanabilir olup başlangıç değeri 15 saniyedir. Devreye Girme süresi bitiminden önce alarm ortamının terk edilmesi gerekir. (Örneğin detektör olarak PIR kullanılıyorsa , PIR kişiyi görmesine rağmen Alarm Devreye girme süresince alarm verilmez.Ancak süre bittiğinde PIR hala kişiyi ortamda görüyorsa ALARM oluşur.)

Alarm Devreye Girme süresi sonunda , varsa harici siren iki kısa tonla kullanıcıya alarmın devreye girdiği ikazını yapar.

NOT: EĞER BİR NEDENEDEN ZONE ALARMA GİREMİYORSA(örneğin kurulma anında PIR detektör sizi görüyor veya kapı manyetik detektörü açık) cihaz kısa aralıklarla ikaz tonu verir. Hata düzeldiğinde cihaz alarm koruma moduna girer.

ii) Alarm iptal ediliyorsa , 3 saniyelik bir ikaz ton verilir alarm iptal edilir. (Varsa harici siren , tek bir kısa ton ile alarmın iptal edildiği bilgisini verir.)

b) Uzaktan Kumanda Cihazı Vasıtasıyla



Kablosuz kumandaların cihaza tanıtılması ve hangi zonlara kumanda edeceğinin programlanması yukarıda bölümde tanıtıldı. Bu programlar girildikten sonra, kullanıcı sadece uzaktan kumanda anahtarı üstündeki butonlara dokunarak alarm özelliğini devreye verir veya çıkartır. Kumanda anahtarı üstündeki kapalı kilit alarmı devreye vermekte, açık kilit alarm özelliğini iptal etmekte kullanılır.

Uzaktan kumanda ile alarm devreye alındığında cihaz iki kere arka arkaya ikişer kere çalan bir onay tonu verir.

Uzaktan kumanda ile alarm devreden çıkartıldığında cihaz bir kere arka arkaya ikişer kere çalan onay tonu verir.

Uzaktan kumanda kullanımı ile ilgili diğer notlar:

-Alarmı devreye vermek veya çıkarmak için uzaktan kumanda anahtarına 3 sn den uzun basılmalıdır.

-Bir cihaza en fazla 5 adet uzaktan kumanda cihazı tanıtılabilir.

İstendiği taktirde bazı zonlar Uzaktan Kumanda ile kontrol edilirken, diğer zonlar sadece programlayarak kontrol edilebilir. Örneğin evde kullanılmayan kapı manyetik dedektörü gibi alarmın sürekli kurulu olması istenen yerler programlama ile kontrol edilirken, salonda bulunan PIR detektörün mevcudiyeti gibi, alarm özelliğinin sürekli iptal edilip, kurulması gereken yerler Uzaktan Kumanda cihazı ile kontrol edilebilir.

NOT: EĞER BİR NEDENEDEN ZONE ALARMA GİREMİYORSA(örneğin kurulma anında PIR detektör sizi görüyor veya kapı manyetik detektörü açık) cihaz kısa aralıklarla ikaz tonu verir. Hata düzeldiğinde cihaz alarm koruma moduna girer.

c) Cihazın Ana Sayfasındaki Bölge Aktif / Pasif Simgesine Dokunarak

Cihazın ana sayfasında BÖLGE AKTİF 7 PASİF simgesi bulunmaktadır. **Bu simgeye dokunarak Uzaktan Kumanda cihazının fonksiyonlarının aynısını yerine getirmek mümkündür.**



BÖLGE AKTİF / PASİF simgesi

Başlangıçta alarm kurulu değil iken ikonun rengi KIRMIZI renktedir. Kırmızı renkli alarm ikonuna dokunulduğunda bir sonra gelecek sayfa Güvenlik şifresi sorar. Kullanıcı doğru güvenlik şifresini girerse, ana sayfada ALARM ikonu yeşil olarak gelir.

Bu arada alarm kuruldu tonu duyulur.

Eğer alarm kurulu ise ALARM ikonun rengi YEŞİldir. Yeşil renkli alarm ikonuna dokunulduğunda, bir sonra gelecek sayfa Güvenlik şifresi sorar. Kullanıcı doğru güvenlik şifresini girerse, ana sayfa ALARM ikonu kırmızı olarak gelir. Bu arada 3 saniyelik alarm iptal edildi tonu duyulur.

7.5 Alarm Oluştuğunda Verilen İkazlar

Dedektörlerden herhangi biri alarm verdiğinde cihaz bunu tespit eder ve bir seri işlemi icraya koyar:

i) Cihazın verdiği ikazlar;

Cihaz Detektörlerden bir veya birkaçının alarm verdiğini hemen anlar ve Alarm tesbit edildi tonunu çalmaya başlar. Cihaz aşağıdaki mesajı vermeye başlar:

“SİSTEM ALARM VERDİ ALARMI İPTAL ETMEK İÇİN ALARM ŞİFRENİZİ GİRİNİZ!”

(Bu sırada zonlar için girilen Alarm Başlama Süresine bağlı olarak siren, özel röle hala sükünette olabilir.)

Kullanıcı alarmı programlanan süre içinde iptal etmezse, cihaz ALARM BAŞLADI tonunu vermeye başlar.

ii) Cihaza bağlı siren ve özel rölenin verdiği ikazlar;

-Herbir zonun kendisine ait programlanabilen Alarm Verme Süresi mevcuttur. Bu süre bittiğinde cihaza bağlı Siren çalmaya başlar ve Özel Röle çektilerilerek alarmla ilgili istenen başka işlemler yapılır.

Programlama bölümünde verildiği gibi, sirenin çalma süresi ayarlanabilir ve başlangıç değeri 3 dakikadır.

Programlama bölümünde verildiği gibi, özel rölenin çekili kalma süresi ayarlanabilir olup başlangıç değeri alarm verdiğinde sürekli çekilidir.

iii) Alarm verildiğinde yapılan diğer işlemler:

-Oluşan alarm, sistemin güvenlik konsoluna bir mesajla bildirilir. Mesajda alarmın hangi bloğun hangi dairesinden geldiği ve ardında alarm oluşan zonları gönderilir.

İKİ HANE BLOK NUMARASI
ÜÇ HANE DAİRE NUMARASI

1234 ŞEKLİNDE ALARMIN OLDUĞU ZONLAR

Örnek: GÜVENLİK KONSOLUNA GELEN MESAJ 01012_-2--

Anlamı: 01 bloğun 012 dairesinden 2. Zonda alarm oluşmuştur.

-Alarm mesajı ile beraber güvenlik konsolu hızlı hızlı çalarak, güvenliğe alarm oluştuğunu bildirir.

7.6 Alarm Özelliğinin Kontaklarının Değiştirilmesi

MBT 70 cihazının alarm özelliğinde kullandığımız kontakların ters veya düz olarak çalıştırabiliyoruz.

Örneğin; Dairede alarm oluştuğunda zone' un normal ya da ters kontak olmasına göre rölenin konumunu değiştiren bu özellik su basması gibi acil durum gerektirecek durumlarda önlem alınması için zaruri bir ihtiyaçtır. Kod menüsüne erişim şu şekildedir; Ayarlar → Otomasyon → Gerekl kodun girilmesi ekranı



Bu özelliği normal kontak olarak aktif etmek için;

MESAJ KODU	İŞLEM KODU		AÇIKLAMA
*06	XYZT	ARA	Düz kontak çalışan zone' ları tanımlar. örn: *06 + 1 + ara tuşlandığında sadece 1. zone düz kontak olarak kullanılır. *06 + 23 + ara tuşlandığında 2. ve 3. zone düz kontak olarak kullanılır. *06 + 1234 + ara tuşlandığında 1,2,3 ve 4. zone düz kontak olarak kullanılır.

Bu özelliği ters kontak olarak aktif etmek için;

MESAJ KODU	İŞLEM KODU		AÇIKLAMA
*07	XYZT	ARA	Ters kontak çalışan zone' ları tanımlar. örn: *07 + 1 + ara tuşlandığında sadece 1. zone ters kontak olarak kullanılır. *07 + 23 + ara tuşlandığında 2. ve 3. zone ters kontak olarak kullanılır. *07 + 1234 + ara tuşlandığında 1,2,3 ve 4. zone ters kontak olarak kullanılır.

8. ASANSÖR ÇAĞIRMA ÖZELLİĞİ (OPSİYONEL)

Sistemde asansör çağırma özelliği varsa (Asansör Çağırma Modülü Takılı İse) asansörü bulduğunuz kata çağırabilirsiniz. Cihazınızda Asansör Çağırma Özelliğini aktif etmek için “Ayarlar” Ekranında bulunan “Asansör” simgesine dokunarak, çıkan ekranda bulunduğunuz kat no’sunu girmeniz yeterlidir. Kat No 99 girilirse Ana Sayfa’daki Asansör simgesi kaybolacaktır.

AYARLAR Ekranında “ASANSÖR” simgesine dokunun,



Kat No Girin “Örneğin: 01, 05 gibi”



Ana Ekran’da ASANSÖR Simgesi görünecektir. ASANSÖR Simgesi ’ne dokunduğunuzda, Asansör bulunduğunuz kata çağrılacaktır.



9. AKILLI EV ÖZELLİĞİ (OPSİYONEL)

Cihazda Akıllı Ev özelliği varsa (Akıllı Ev Modülü Takılı İse) 4 farklı kontrol çıkışı üzerinden istediğiniz cihazı veya sistemi “Elektrik, Su, Gaz vb.” kapatıp açabilirsiniz. Akıllı Ev Modülü takılı olan cihazlarda Ana Ekranda “Asansör”, “Alarm” ve “Otomasyon” simgeleri standart olarak görünecektir.



“OTOMASYON” simgesine dokunarak, çıkan ekranda 4 adet Kontrol Çıkışı ayrı ayrı devreye alabilir veya çıkartabilirsiniz.

Ana Ekran’da “OTOMASYON” simgesine dokunduğunuzda,



OTOMASYON ekranında bulunan 4 adet kontrol çıkışları soldan sağa 1 – 2 – 3 – 4 olarak numaralandırılmıştır.

Örneğin: ELEKTRİK : No 1
SU : No 2
GAZ : No 3
PERDELER : No 4

OTOMASYON AYARLARI;

“OTOMASYON” ekranında bulunan “EVDEYİM” ve “EVDE DEĞİLİM” senaryolarında devreye girecek - çıkacak cihazların, ve kontrol çıkışlarındaki röle çekme sürelerinin belirleme işlemleri “AYARLAR” sayfasındaki “OTOMASYON” seçeneği üzerinden yapılır.

AYARLAR Ekranında “OTOMASYON” simgesine dokunun,



Yapmak istediğiniz işlem için gerekli program kodunu girmeniz istenecektir.



a) Röle İsimlerinin Tanımlanması:



Aşağıdaki kodlar girildiğinde klavye ekranından max 12 karakter uzunluğunda röle ismi tanımlayabilirsiniz.

1. röle ismini tanımlamak için:  *011 giriniz.
2. röle ismini tanımlamak için:  *012 giriniz.
3. röle ismini tanımlamak için:  *013 giriniz.
4. röle ismini tanımlamak için:  *014 giriniz.



b) Senaryo tanımı

“EVDE DEĞİLİM” senaryosunda SU ve GAZ kontrollerinin devreye girmesini istiyorsak;

*02XYZT  :XYZT (1-4) röle numaralarıdır. Başlangıçta 4 Röle çıkışını da kontrol eder. *02  girilirse senaryo butonları herhangi bir işlem yapmaz.

Örneğin: *02 2 3  giriniz. Bu kodda girilen 2 ve 3 kontrol çıkış numarasıdır

Örneğin; SU, GAZ ve ELEKTRİK kontrollerinin devreye girmesini istiyorsak;

*02 1 2 3  giriniz.

c) Röle Kontaktlarını Ters Çalıştırma

Cihazın fabrika çıkış ayarlarında röle kontaktları normalde açık kontak olarak programlanmıştır. Kontrol edilecek cihazların durumuna göre gerekirse röle kontaktları normalde kapalı kontak olacak şekilde de çalıştırılabilir.

*03  kodu girildiğinde bütün röle kontaktları açık kontak olarak çalışır.

Röle Kontaktlarının çalışma durumunu değiştirmek için:

*03 1  kodu girildiğinde 1. Röle kapalı kontak olarak çalışacaktır.

Örneğin; SU, GAZ ve ELEKTRİK kontrollerinin kapalı kontak çalışmasını istiyorsak;

*03 1 2 3  giriniz.

d) Röle çekme süresi ayarlanması

Röle açma butonuna basıldığında rölenin kaç saniye çekili kalacağı tanımlanabilir. Örneğin 1. Kontrol çıkışına ait röle çekme süresini 30sn olarak ayarlamak istiyorsak;

*04 1 30  giriniz. 1 numaralı röle 30 saniye çekecek ve sonra bırakacaktır. Bu süreden önce kapatma butonuna dokunarak da röle çekmesi iptal edilebilir.

Örneğin; 3. Kontrol çıkışına ait röle çekme süresini sınırsız olarak ayarlamak istiyorsak;

*04 3 00  giriniz. 00 sınırsız Röle Çekme Süresidir(başlangıç durumu).

e) Siren alarm kurmada devrede yada devre dışı ayarının yapılması

Ayarlar/home otomasyon ayar menüsünden;

*051 ardından arama butonu basılırsa siren alarm kurmada devrede,

*052 ardından arama butonuna basılırsa siren alarm kurmada devre dışı olarak ayarlanır.

HOME OTOMASYON AYAR MENUSU PROGRAM KODLARI			
MESAJ KODU	İŞLEM KODU		AÇIKLAMA
*05	X	ARA	X-->1 ise siren alarm kurmada devrede X-->2 ise siren alarm kurmada devre dışı(default)

10.SORUNLARIN GİDERİLMESİ

- **KONUŞMA SESİ YOK YA DA DÜŞÜK**

Hoparlör Konuşma Ses Seviye Ayarını, Ekran 5.3 Ekran ayarları menüsünden kontrol ediniz. (Bkz. Sayfa 8)

- **ZİL SESİ YOK YA DA DÜŞÜK**

Zil Ses Seviye Ayarını, Ekran 6.2 Zil Ayarları menüsünden kontrol ediniz. (Bkz. Sayfa 9)

- **GÖRÜNTÜ SORUNU**

Kontrast - Parlaklık Seviye Ayarı Ekran 5.3 Ekran ayarları menüsünden ayarlayabilirsiniz. (Bkz. Sayfa8)

- **KAPI AÇMA ÇALIŞMIYOR**

Kapıyı açmak için,  ikonu ile kapıya bağlanın.

Ardından,  butonuna basınız.

TÜKETİCİNİN SEÇİMLİK HAKLARI

1. Malın ayıplı olduğunun anlaşılması durumunda tüketici;

- a) Satılanı geri vermeye hazır olduğunu bildirerek sözleşmeden dönme,
- b) Satılanı alıkoyup ayıp oranında satış bedelinden indirim isteme,
- c) Aşırı bir masraf gerektirmediği takdirde, bütün masrafları satıcıya ait olmak üzere satılanın ücretsiz onarılmasını isteme,
- ç) İmkân varsa, satılanın ayıpsız bir misli ile değiştirilmesini isteme, seçimlik haklarından birini kullanabilir.
2. Ücretsiz onarım veya malın ayıpsız misli ile değiştirilmesi hakları üretici veya ithalatçıya karşı da kullanılabilir. Satıcı, üretici ve ithalatçı tüketicinin bu hakkını kullanmasından müteselsilen sorumludur.
3. Tüketicinin, malın ayıpsız misli ile değiştirilmesi hakkını seçmesi durumunda satıcı, üretici veya ithalatçının, malın ayıpsız misli ile değiştirilmesi talebinin kendilerine bildirilmesinden itibaren azami otuz iş günü içerisinde, bu talebi yerine getirmesi zorunludur. Ancak tüketicinin ücretsiz onarım talebi, yönetmelikte azami tamir süresi belirlendiyse belirtilen azami tamir süresi içinde yerine getirilir. Aksi hâlde tüketici diğer seçimlik haklarını kullanmakta serbesttir.
4. Tüketicinin sözleşmeden dönme veya ayıp oranında bedelden indirim hakkını seçtiği durumlarda, ödemiş olduğu bedelin tümü veya bedelden yapılan indirim tutarı derhal tüketiciye iade edilir.
5. Seçimlik hakların kullanılması nedeniyle ortaya çıkan tüm masraflar, tüketicinin seçtiği hakkı yerine getiren tarafça karşılanır. Tüketici bu seçimlik haklarından biri ile birlikte tazminat da talep edebilir.
6. Uyuşmazlık olması halinde uyuşmazlığınızın çözülmesi için; uyuşmazlık bedeline göre ikamet edilen yerdeki veya mal/hizmetin satın alındığı yerdeki Kaymakamlık bünyesinde yer alan Tüketici Sorunları Hakem Heyetine veya Tüketici Mahkemesi'ne başvuru bilinir.

YETKİLİ SERVİS İSTASYONLARI

FİRMA ADI	İLİ	TELEFON
MULTITEK ELEK. SAN. VE TİC. A.Ş.	İSTANBUL MERKEZ FABRİKA	444 16 23 +90 (216) 420 38 38 +90 (216) 415 79 18
	ANKARA	+90 (554) 364 49 46
	ADANA	+90 (544) 548 64 84
	ANTALYA	+90 (242) 311 78 89
	İZMİR	+90 (545) 538 51 29
	BURSA	+90 (542) 208 29 66
	ALANYA	+90 (555) 963 79 59
	DOĞU MARMARA	+90 (546) 678 92 12
	DİYARBAKIR	+90 (546) 679 91 47
	GAZİANTEP	+90 (542) 380 54 62
	KAYSERİ	+90 (542) 380 56 52
	KONYA	+90 (549) 813 83 32
	SAMSUN	+90 (545) 539 52 63
	TRABZON	+90 (544) 396 06 34
ZONGULDAK	+90 (554) 542 11 19	



GARANTİ BELGESİ

Bu belge; 6502 sayılı Tüketicinin Korunması Hakkında Kanun ve Kanun'a dayanarak yürürlüğe konulan Garanti Belgesi Yönetmeliği uyarınca, T.C. Gümrük ve Ticaret Bakanlığı Tüketicinin Korunması ve Piyasa Gözetimi Genel Müdürlüğü'nün hazırlamış olduğu usul ve esaslara göre hazırlanmıştır.

İMALATÇI / İTHALATÇI FİRMANIN	
ÜNVANI:	MULTİTEK ELEKTRONİK SAN. VE TİC. A.Ş
MERKEZ ADRESİ:	MECLİS MAH. ATATÜRK CAD. NO:47 SANCAKTEPE/İSTANBUL
TELEFONU VE FAKSI:	(216) 420 38 38 / (216) 415 79 18
FİRMA YETKİLİSİNİN MATBU İMZASI/KAŞESİ:	

MALIN	
CİNSİ:	GÖRÜNTÜLÜ KAPI TELEFONU
MARKASI:	MULTİTEK
MODELİ:	MB-73
BANDROL VE SERİ NO:	
TESLİM TARİHİ VE YERİ:	
GARANTİ SÜRESİ:	2 yıl
AZAMI TAMİR SÜRESİ:	20 iş günü
SATICI FİRMANIN	
ÜNVANI:	
ADRESİ:	
TELEFONU VE FAKSI:	
SATICI İMZA KAŞE:	
FATURA TARİHİ VE NO:	

GARANTİ ŞARTLARI

1. Garanti süresi; malın tüketiciye teslim tarihinden itibaren başlar ve 2 (iki) yıldır.
2. Malın bütün parçaları dahil olmak üzere tamamı firmamızın garanti kapsamındadır.
3. Malın arızalanması durumunda, tamirde geçen süre garanti süresine eklenir. Malın tamir süresi en fazla 20 (yirmi) iş günüdür. Bu süre, garanti süresi içerisinde mala ilişkin arızanın yetkili servis istasyonuna veya satıcıya bildirim tarihi itibaren başlar. Tüketicinin bulunduğu yerde yetkili servis istasyonunun olmaması halinde satış sonrası hizmetlerin verilmesinden, tüketiciye en yakın yerdeki yetkili servis istasyonu sorumludur. Tüketiciye en yakın yerdeki yetkili servis istasyonunda satış sonrası hizmet verilmesinin mümkün olmaması durumunda; malın firma merkezine ya da diğer bir yetkili servis istasyonuna ulaştırılması ve geri gönderilmesi ile ilgili olarak tüketiciden nakliye, posta, kargo veya benzeri herhangi bir ulaşım gideri talep edilemez.
4. Tüketicinin arıza bildirimini; telefon, faks, e-posta, iadeli taahhütlü mektup veya benzeri bir yolla yapması mümkündür. Ancak, uyumsuzluk halinde bildirimle ilişkin ispat yükümlülüğü tüketiciye aittir.
5. Malın garanti süresi içerisinde yetkili servis istasyonuna veya satıcıya tesliminden itibaren arızasının on iş günü içerisinde giderilememesi halinde, üretici veya ithalatçının; malın tamiri tamamlanıncaya kadar, benzer özelliklere sahip başka bir malı tüketicinin kullanımına tahsis etmesi zorunludur.
6. Yetkili servis istasyonlarının, bakım ve onarımını yaptıkları mallara ait değiştirilen yedek parçaları; garanti süresi içerisinde tüketiciye göstermesi zorunludur.
7. Garanti uygulaması sırasında değiştirilen malın garanti süresi, satın alınan malın kalan garanti süresi ile sınırlıdır.
8. Malın ayıplı olduğunun anlaşılması durumunda tüketici
 - a) Satılanı geri vermeye hazır olduğunu bildirerek sözleşmeden dönme,
 - b) Satılanı alıkoymuş ayıp oranında satış bedelinden indirim isteme,
 - c) Aşırı bir masraf gerektirmediği takdirde, bütün masrafları satıcıya ait olmak üzere ücretsiz onarılmasını isteme,
 - ç) İmkân varsa, satılanın ayıpsız bir misli ile değiştirilmesini isteme, seçimlik haklarından birini kullanabilir. Ücretsiz onarım veya malın ayıpsız misli ile değiştirilmesi hakları üretici veya ithalatçıya karşı da kullanılabilir. Satıcı, üretici ve ithalatçı tüketicinin bu hakkını kullanmasından müteselsilen sorumludur.
9. Tüketicinin, ücretsiz onarım hakkını kullanması halinde malın;
 - a) Garanti süresi içinde tekrar arızalanması,
 - b) Tamiri için gereken azami sürenin aşılması,
 - c) Tamirinin mümkün olmadığının, yetkili servis istasyonu, satıcı, üretici veya ithalatçı tarafından bir raporla belirlenmesi, durumlarında; tüketici malın bedel iadesini, ayıp oranında bedel indirimini veya imkan varsa malın ayıpsız misli ile değiştirilmesini satıcıdan talep edebilir. Tüketicinin, malın ayıpsız misli ile değiştirilmesi hakkını seçmesi durumunda satıcı, üretici veya ithalatçının, malın ayıpsız misli ile değiştirilmesi talebinin kendilerine bildirilmesinden itibaren azami otuz iş günü içerisinde, bu talebi yerine getirmesi zorunludur. Ancak tüketicinin ücretsiz onarım talebi, yönetmelikte azami tamir süresi belirlendiyse belirtilen azami tamir süresi içinde yerine getirilir. Aksi hâlde tüketici diğer seçimlik haklarını kullanmakta serbesttir.
10. Tüketicinin sözleşmeden dönme veya ayıp oranında bedelden indirim hakkını seçtiği durumlarda, ödemiş olduğu bedelin tümü veya bedelden yapılan indirim tutarı derhal tüketiciye iade edilir.
11. Seçimlik hakların kullanılması nedeniyle ortaya çıkan tüm masraflar, tüketicinin seçtiği hakkı yerine getiren tarafça karşılanır. Tüketici bu seçimlik haklarından biri ile birlikte tazminat da talep edebilir.
12. Uyumsuzluk olması halinde uyumsuzluğun çözülmesi için; uyumsuzluk bedeline göre ikamet edilen yerdeki veya mal/hizmetin satın alındığı yerdeki Kaymakamlık bünyesinde yer alan Tüketici Sorunları Hakem Heyetine veya Tüketici Mahkemesi'ne başvurula bilinir.
13. Arızalarda kullanım hatasının bulunup bulunmadığının, yetkili servis istasyonları, yetkili servis istasyonunun mevcut olmaması halinde sırasıyla; malın satıcısı, ithalatçısı veya üreticisinden birisi tarafından mala ilişkin azami tamir süresi içerisinde düzenlenen raporla belirlenmesi ve bu raporun bir nüshasının tüketiciye verilmesi zorunludur. Tüketiciler, bu rapora ilişkin olarak bilirkişi tarafından tespit yapılması talebiyle uyumsuzluğun parasal değerini dikkate alarak tüketici hakem heyetine veya tüketici mahkemesine başvurabilir.
14. Satıcı tarafından bu Garanti Belgesinin verilmemesi durumunda, tüketici Gümrük ve Ticaret Bakanlığı Tüketicinin Korunması ve Piyasa Gözetimi Genel Müdürlüğüne başvurabilir.
15. Malın kullanma kılavuzunda yer alan hususlara aykırı kullanılmasından kaynaklanan arızalar garanti kapsamı dışındadır.