

Multitek®

MB-12 DOKUNMATİK BUTONLU DIŐ KAPI ÜNİTESİ

KULLANMA KILAVUZU VE GARANTİ BELGESİ



AEEE Yönetmeliğine uygundur.

CE

MB-12 DOKUNMATİK BUTONLU DIŐ KAPI ÜNİTESİ

KULLANMA KILAVUZU

Multitek MB-12 Dokunmatik Butonlu Diő Kapı Ünitesini seçtiđiniz için teőekkür ederiz. Bu kullanma kılavuzu cihazınızın özelliklerini öğreterek daha verimli kullanmanız için hazırlanmıştır.

MULTİTEK MB-12 CİHAZINIZ ÜRETİM HATALARINA KARŐI 2 YIL GARANTİLİDİR.

BU CİHAZIN KULLANIM ÖMRÜ 5 YILDIR.

Multitek bu dokümanda belirtilen özelliklerde önceden haber vermeden deđişiklik yapma hakkına sahiptir.

www.multitek.com.tr

 0533 345 66 77

 multitek_elektronik

 MultitekAS

 MultitekAS

**Multitek Destek Hattı
444 16 23**

İÇİNDEKİLER

1.ÖZELLİKLER.....	5
2. ÖN GÖRÜNÜM	5
3. DUVAR MONTAJI	6
4. ARKA GÖRÜNÜM.....	7
5. KAMERA VE GÖRÜNTÜ AYARLARI	5
5.1 Kamera Açısının Ayarlanması.....	8
6. TESİSAT BAĞLANTISI VE SES AYARLARI	9
6.1 Hoparlör Ses Seviyesinin Hazırlanması	9
6.2 Kapı Panelini Reset Etme	9
7. KULLANIM	10
7.1 Ekran Kullanımı	10
7.2 Özelliklerin Kullanımı	11
7.3 Kullanıcı ve Sistem Ayarları	13
DAİRELERİN NUMARALANMASI	30
TÜKETİCİNİN SEÇİMLİK HAKLARI	31
YETKİLİ SERVİS İSTASYONLARI	31
GARANTİ BELGESİ	32
GARANTİ ŞARTLARI.....	33

GÜVENLİK UYARILARI

Cihazınızın ve sizin güvenliğiniz açısından bazı güvenlik kurallarına uyulması gerekmektedir.

1. Kullanım kılavuzunu dikkatlice okuyunuz.

2. Güvenlik uyarılarını dikkatlice okuyunuz.

3. Taşıma, Nakliye ve Muhafaza sırasında dikkat edilecek hususlar;

- Taşıma ve nakliye sırasında ürünü mutlaka kutusu ile birlikte taşıyınız. Ürünün kutusu, ürünü fiziksel hasarlara karşı koruyacaktır.

- Cihazın veya kutusunun üzerine ağır cisimler koymayınız. Cihaz zarar görebilir.

- Cihazın düşürülmesi durumunda cihaz çalışmayabilir veya kalıcı hasar oluşabilir.

- Fazlasıyla soğuk veya sıcak üründe deformasyona neden olabilir. Elektronik devrelerin ömrünü kısaltabilir veya çalışmamasına neden olabilir.

4. Kullanım sırasında insan veya çevre sağlığına tehlikeli veya zararlı olabilecek durumlar;

- Ürünü kutusundan çıkarırken sivri kenarlara dikkat ediniz.

- Ürün ambalajını, türüne göre ayrıştırılmış atık kutularına atınız.

5. Cihazın Bakımı;

- Cihazınız periyodik bakım gerektirmemekte olup, bakım ve onarım için sadece yetkili servislere başvurunuz.

- Ürünü kuru bir bezle silerek periyodik olarak temizleyebilirsiniz.

- Ürünü kullanmadığınız zamanlarda kutusunda saklayabilirsiniz.

- Cihazı temizlemeden önce bağlantısını çıkartınız. Temizleme maddelerinin alkol, benzin, tiner vb. herhangi bir çözücü içermediğinden emin olunuz. Cihazı kuru bir bez ile siliniz.

6. Cihazınızı duvarda düz ve sabit bir yere yerleştiriniz.

7. Olası bir elektrik şokunu önleme amacı ile orijinal kablosu dışında kablo kullanmayınız.

8. Cihazınızın içine yabancı madde sokmayınız veya elektrik şokuna neden olabilecek aletlerle açmaya çalışmayınız.

9. Yetkili servis dışındakilerin, cihazınızın bağlantı ve montajını yapmaları, cihazda hasara sebep verebilir.

10. Cihazın enerji tüketimi ile ilgili dikkat edilmesi gereken hususlar;

- Cihaz 7/24 saat sürekli çalışacak şekilde tasarlanmıştır. Ancak cihazın uzun süreli kullanılmayacağı durumda cihazın gereksiz enerji harcamaması için, cihazın arkadaki soket bağlantısından çıkartılması önerilir. Ayrıca açık unutulmuş her terminalin gereksiz enerji harcadığı unutulmamalı ve terminallerin kapalı durumda kalmasına özen gösterilmelidir.

Lütfen arıza durumunda yetkili servislerimize başvurunuz. (Bkz. Sayfa31)

1. ÖZELLİKLER

- 128 X 64 LCD Display
- Ebatlar: 309 X 130 X 27 mm
- Işıklı, Dokunmatik tuş takımı
- Gece Görüşü İçin Aydınlatma LED'leri
- Proximity Kart Okuyucu
- Infrared Yakınlık Sensörü
- ABS Plastik Gövde
- Sıva Üstü Montaj
- IP65 Sızdırmazlık
- Açısı ayarlanabilen Kamera

2. ÖN GÖRÜNÜM



3. DUVAR MONTAJI

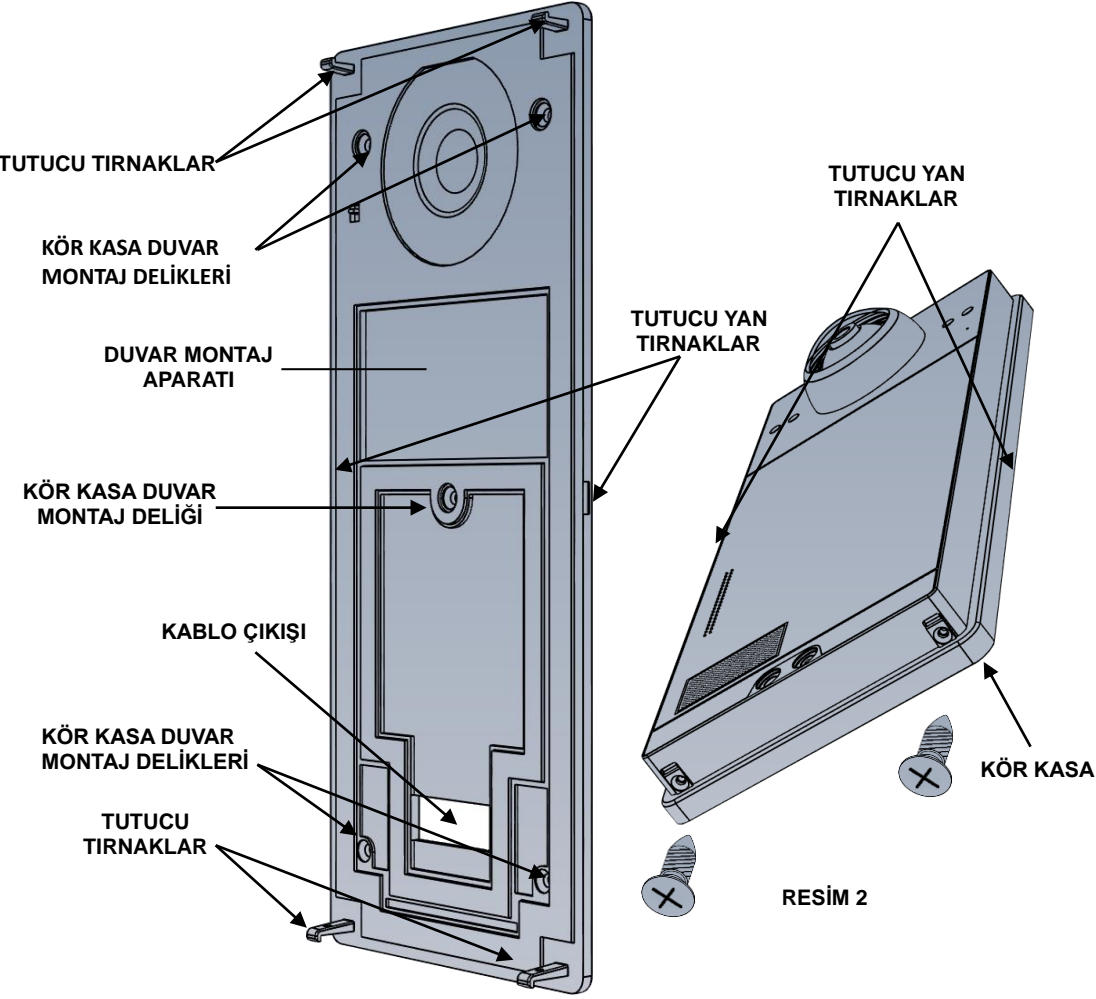

- Kör kasayı duvar üstüne 5 adet vida ile monte ediniz.
- Kablo bağlantılarını sayfa 9'daki bağlantı şemasına göre yapınız.
- MB-12 Panelin arka kısmında alt ve üst köşelerde yer alan yuvalar, Duvar Montaj Aparatında bulunan tutucu plastik tırnaklar üzerine gelecek şekilde paneli kör kasaya yerleştiriniz. İlk önce üst tırnakları daha sonra alt tırnakları yerleştirin.
- Paneli yan kenarlarından bastırarak TUTUCU YAN TIRNAKLARI oturtun.
- Ürün ambalajından çıkan 2 adet 2.9mm X 13mm vidayı kullanarak, resim2 de olduğu gibi Ana gövde ile Kör kasayı birbirine sabitleyiniz.

4. ARKA GÖRÜNÜM

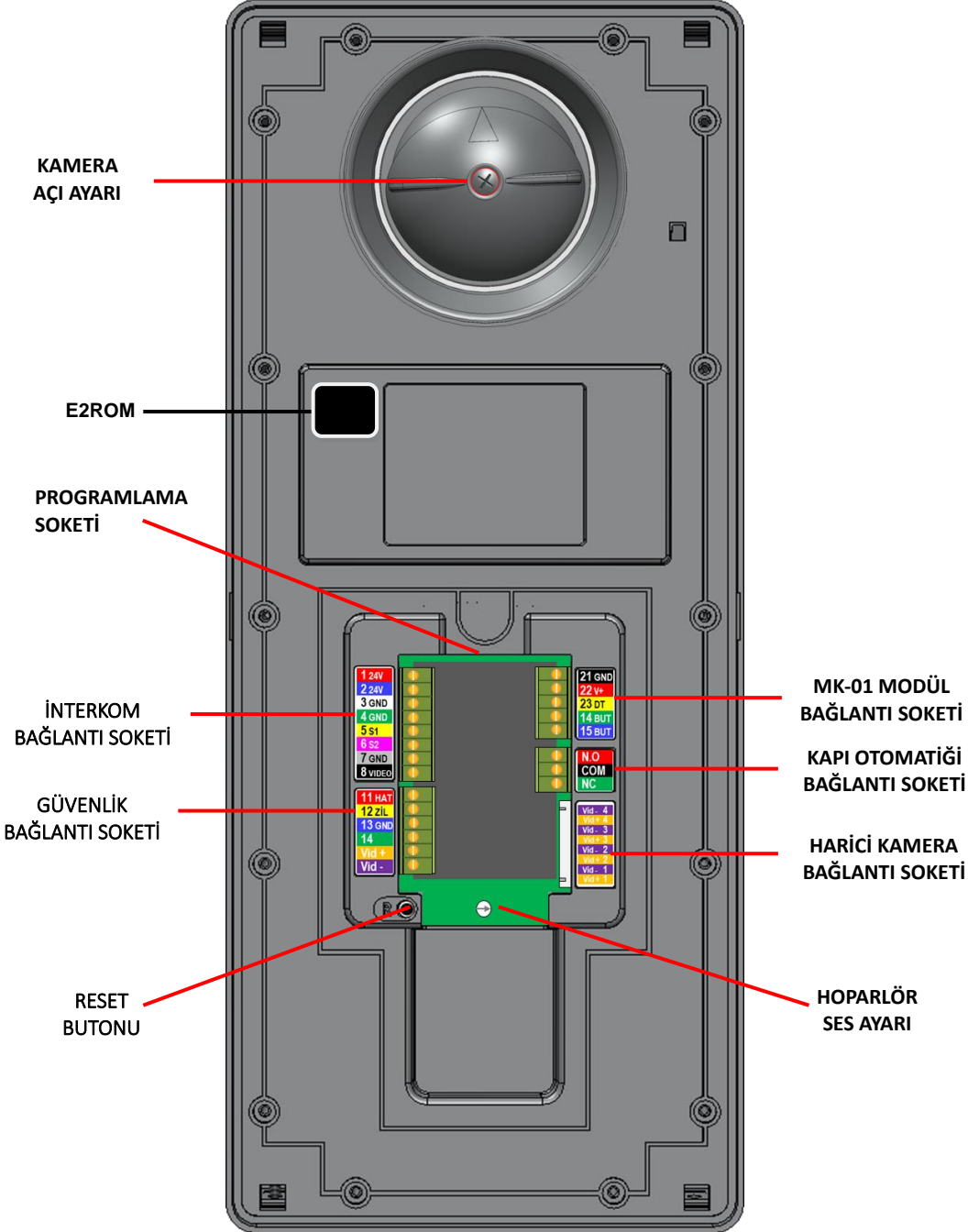

5. KAMERA VE GÖRÜNTÜ AYARLARI



5.1 Kamera Açısının Ayarlanması

- Kamera açısını değiştirmek için “KIRMIZI” daire içinde gösterilen vidayı gevşetin.
- Kamera yuvası dairesel biçimde her yöne oynar duruma gelecektir.
- Uygun açığı bulduğunuzda vidayı tekrar sıkarak kamera yuvasını sabitleyin.

6. TESİSAT BAĞLANTISI ve SES AYARLARI

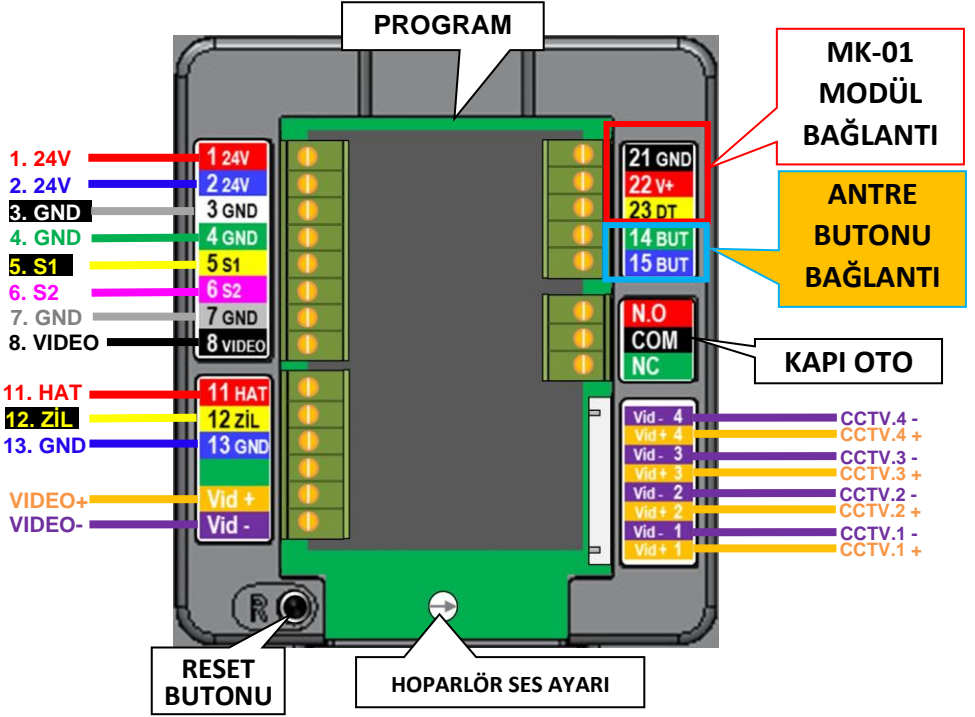

KAPI OTOMATIĞINI AÇMAK İÇİN BİNA ANTRE KISMINDA BULUNAN BUTON UÇLARINI, DOĞRUDAN 14 ve 15 No'lu ANTRE BUTONU BAĞLANTI GİRİŞLERİNE BAĞLAYINIZ.

N.O KONTAK «NORMALDE «COM» İLE AÇIK DEVREDİR» RÖLE ÇEKTİĞİNDE «COM» İLE KISA DEVRE OLUR

N.C KONTAK «NORMALDE «COM» İLE KISA DEVREDİR» RÖLE ÇEKTİĞİNDE «COM» İLE AÇIK DEVRE OLUR

KAPI OTOMATIĞI BAĞLANTISI

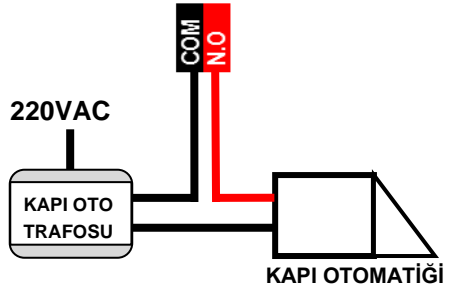

6.1 Hoparlör Ses Seviyesinin Ayarlanması

- Hoparlör ses seviyesini “HOPARLÖR SES AYARI” olarak gösterilen trimpot ile ayarlayabilirsiniz.

6.2 Kapı Panelini Reset Etme

- RESET işlemini “RESET” olarak gösterilen buton ile yapabilirsiniz. Ayrıntılı bilgi sayfa 24 de verilmiştir.

7. KULLANIM

7.1 Ekran Kullanımı

Kapı Paneli bekleme durumundayken ekranda özelliklerin kullanımı hakkında bilgilendirmeler görünür.

7.1.1 Bekleme Ekranları

Panel beklemede iken aşağıdaki ekranlar sıra ile görünmektedir.

1.Ekran:



2. Ekran:



3. Ekran:



4. Ekran:



5. Ekran:

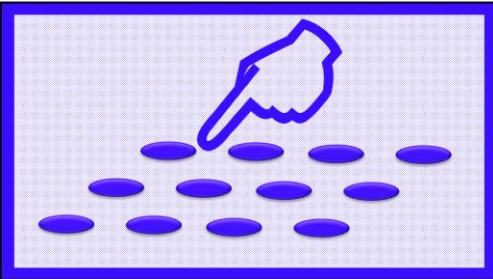

Aramak istediğiniz daire no'sunu tuşladıktan sonra **ARA** tuşuna basınız.

Örneğin 5 No'lu daireyi aramak için: **5** **ARA** tuşlayın.

Aramayı iptal etmek için **SİL** tuşuna basınız. **SİL**

7.2.2 Rehber Üzerinden Arama Yapma

NOT: Rehber oluşturmak için sayfa 13'e bakınız.

Rehberi açmak için **ARA** tuşuna basınız. **ARA**

Seçim Tuşları ile ilgili bilgilendirme ekranı görünür.

2 YUKARI

8 AŞAĞI

6 SONRAKİ SAYFA

4 ÖNCEKİ SAYFA

Daha sonra Rehber ekranı görünecektir.

00	GÖREVLİ
01	DAİRE 1
02	DAİRE 2
03	DAİRE 3
04	DAİRE 4
05	DAİRE 5
06	DAİRE 6
07	DAİRE 7

Aramak istediğiniz daireyi seçmek için Tuş Takımındaki 2 – 8 – 4 – 6 tuşlarını kullanabilirsiniz. Seçili olan daire Beyaz renk olarak seçili görünür.

Örneğin: 01 no'lu daireyi aramak için 2 tuşu ile seçim bölgesi 01 DAİRE1 üzerine getirilir.

00	GÖREVLİ
01	DAİRE 1
02	DAİRE 2
03	DAİRE 3
04	DAİRE 4
05	DAİRE 5
06	DAİRE 6
07	DAİRE 7

2

00	GÖREVLİ
01	DAİRE 1
02	DAİRE 2
03	DAİRE 3
04	DAİRE 4
05	DAİRE 5
06	DAİRE 6
07	DAİRE 7

2

2 Tuşuna her basıldığında seçim bölgesi 1 satır yukarı kayacaktır.

00	GÖREVLİ
01	DAİRE 1
02	DAİRE 2
03	DAİRE 3
04	DAİRE 4
05	DAİRE 5
06	DAİRE 6
07	DAİRE 7

ARA

Aramak istenilen daire seçildiğinde **ARA** tuşuna basılarak daire aranır.

Aramayı iptal etmek için **SİL** tuşuna basınız. **SİL**

7.2.3 Dış Kapıyı Şifre İle Açma

NOT: Rehber oluşturmak için sayfa 13'e bakınız.

Dış kapıdan 99 + 4 haneli şifre girilerek kapı açılır.

Örneğin: Kapı Açma Şifresi 4675 olarak ayarlanmış bir sistemde 99 + 4675 girmek gerekir.



7.2.4 Dış Kapıyı Kart İle Açma

NOT: Kart kayıt işlemleri için sayfa 13'e bakınız.

Önceden kaydedilmiş Proximity Kart veya Anahtarlık kullanarak kapı açılabilir.



Proximity Kart
veya Anahtarlık
gösterilen bölüme
yaklaştırıldığında
kapı açılır.

7.3 Kullanıcı Ve Sistem Ayarları

7.3.1 Kapı Açma Şifresinin Oluşturulması

Her daire için özel Kapı Açma Şifresi oluşturulabilir.

- Dış kapı panelinden şifresini belirleyecek dairenin numarası aranır.
Örneğin 5 no'lu daire için; Kapı panelinden **5** **ARA** tuşlanır.
- Aranılan daire cevaplar ve monitör üzerindeki "Kapıcı Arama" tuşuna basılır.
- Dış kapı panelinden önce 99 tuşlanır, ardından 4 haneli şifre tanımlanır.

Örneğin; 5 no'lu daire için şifreyi 6754 olarak ayarlama;

Kapı panelinden **9** **9** **6** **7** **5** **4** tuşlanır.

NOT: Ardışık rakamlardan (1234, 5678 gibi) oluşan şifre giremezsiniz. Ardışık rakam girildiğinde dış kapı panelinden hatalı giriş ses tonu ile uyarılır.

7.3.2 Ayar Menülerine Giriş

Ayar Menüüne girmek için bekleme ekranlarındayken **ARA 99** tuşlanır.

ARA **9** **9**

Beyaz Renk Ok seçili olan seçeneği gösterir.
Yukarı – Aşağı için 2 ve 8 tuşları kullanılır.
Seçimi onaylamak için ARA kullanılır.

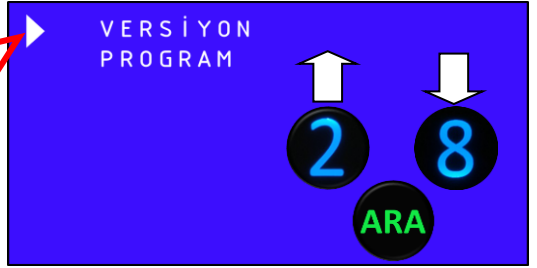

Ana Menü Ekranında 2 seçenek vardır.

Versiyon: Cihazın Yazılımına ait versiyon bilgisi, Panelin Kapı ve Blok numarası görüntülenir.



Ekrandan çıkmak için **SiL** tuşuna basınız.

Versiyon ekranı 10sn sonra kendiliğinden kapanır.



Program: Cihaza ait tüm ayarlamalar ve program değişiklikleri bu menü ile yapılır. 2 – 8 tuşlarını kullanarak PROGRAM seçeneği üzerine geldikten sonra **ARA** tuşuna basınız.

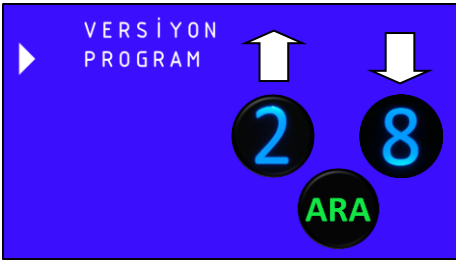

PROGRAMLAMA ŞİFRESİ girmeniz istenecektir.

NOT: TÜM İŞLEMLER AYAR MENÜLERİ ÜZERİNDEN YAPILIR.

AYAR MENÜLERİNE ERİŞİM İÇİN "**PROGRAMLAMA ŞİFRESİ**" GEREKİR.

Fabrika Ayarı Programlama Şifresi: **7447** dir.



PROGRAM Ekranı:

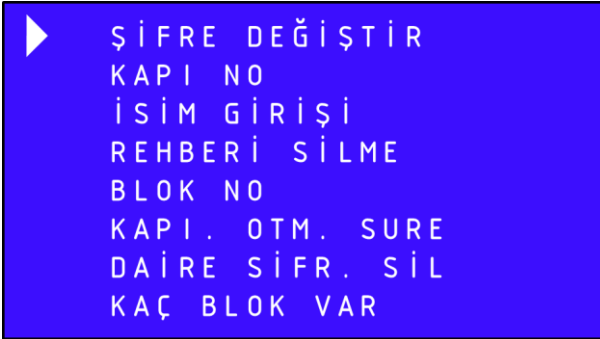

7.3.2.1 Programlama Şifresinin Deęiştirilmesi

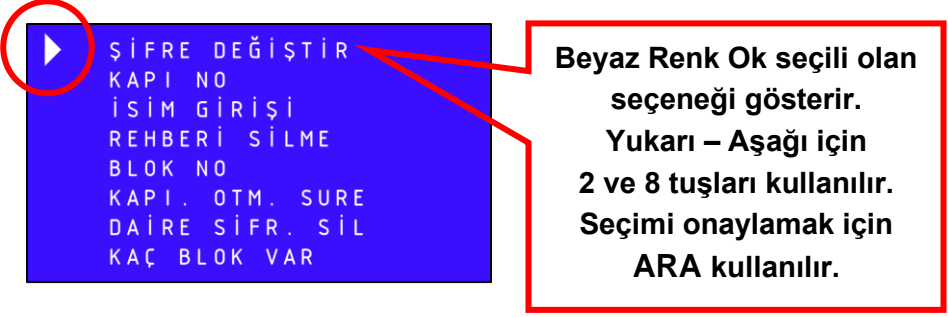

Beyaz Renk Ok “ŞİFRE DEĞİŞTİR” seçeneęi üzerinde iken **ARA** tuşuna basınız.

Gelen ekranda “YENİ ŞİFRE” girmeniz istenir.

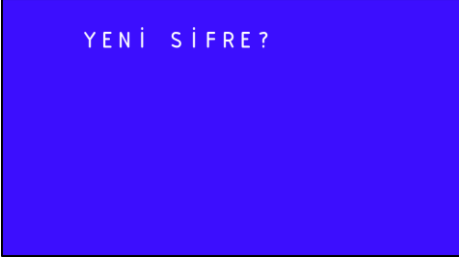

Şifre 4 rakamdan oluşmalıdır. Tuş takımı üzerinden yeni şifrenizi tuşlayınız.

NOT: Ardışık rakamlardan (1234, 5678 gibi) oluşan şifre giremezsiniz.

Ardışık rakam girildiğinde dış kapı panelinden hatalı giriş ses tonu ile uyarılır.

İşlem sonunda aşağıdaki onay ekranı görünür.



7.3.2.2 Kapı Paneli Numarasının Değiştirilmesi

Birden fazla Kapı Paneli bulunan bloklarda her kapı panelinin numarasının ayrı olarak tanımlanması gerekir. Fabrika Çıkış Ayarlarında KAPI NO 1 olarak ayarlanmıştır.

Bu tanımlama işlemi Programlama ekranında “**KAPI NO**” seçeneği üzerinden yapılır.

NOT: Ayar Menüleri – Programlama Ekranı girişi için “ bkz. Sayfa13-14 “

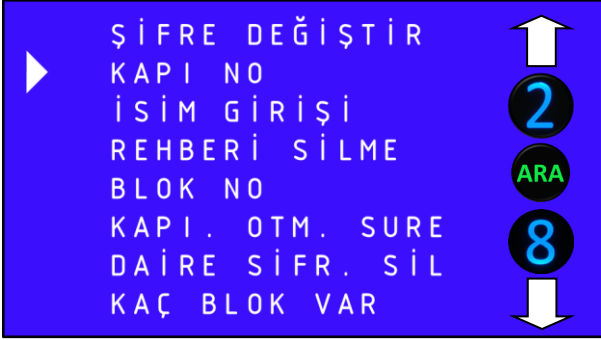

2 – 8 tuşlarını kullanarak KAPI NO seçeneğine geldikten sonra **ARA** tuşuna basınız.

Gelen ekranda mevcut Kapı No gösterilir.



2 – 8 tuşlarını kullanarak KAPI NO'sunu 1 ile 4 arasında ayarlayabilirsiniz. 2 tuşu ile No'yu arttırıp, 8 tuşu ile azaltabilirsiniz.

Ayarladıktan sonra **ARA** tuşuna basınız.

Örneğin: Kapı No'sunu 4 olarak ayarlamak için 2 tuşuna 3 defa basmanız gerekir.

7.3.2.3 Kapı Paneli Rehberine İsim Girilmesi

Kapı Paneli Rehberinin kullanılması için Daire sakinlerinin İsim bilgilerinin önceden girilmesi gerekir.

Bu işlem, Programlama ekranında “İSİM GİRİŞİ” seçeneği üzerinden yapılır.

NOT: Ayar Menüleri – Programlama Ekranı girişi için “ bkz. Sayfa13-14 “

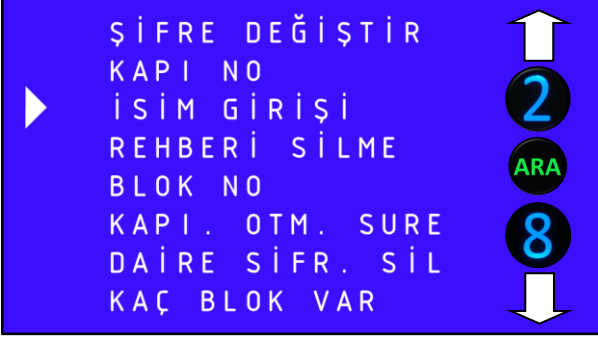

2 – 8 tuşlarını kullanarak İSİM GİRİŞİ seçeneğine geldikten sonra **ARA** tuşuna basınız.

Gelen ekranda Daire No ve Daire İsmi girmeniz istenir.

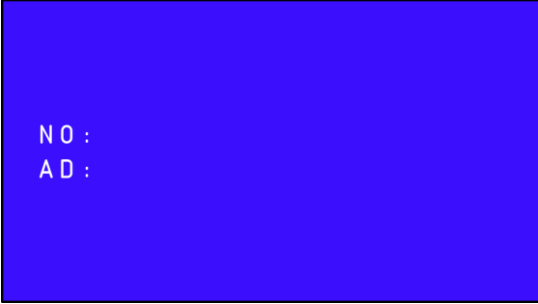

Örneğin: 4 No’lu daire için tuş takımından **004** girilir ve **ARA** tuşuna basılır.

Gelen ekranda Daire No ve Daire İsmi girmeniz istenir.



İsim Girişi için tuş takımı kullanılır. Harflerin tuşlar üzerindeki yerleri için sonraki sayfa18’da yer alan tabloyu kullanabilirsiniz. İsim girişi ardından **ARA** tuşuna basılır.

NO :
AD :

Yeni giriş varsa tekrar Daire No ve İsim girilir.
Çıkmak için boş ekranda **SİL** tuşuna basılır.

7.3.2.4 İsim Girişi İçin Tuş Takımının Kullanılması

İsim girişinde, yazılacak harfin bulunduğu tuşa istenilen harf gelinceye kadar basılır. Her basmada bir sonraki harf görünecektir. İstenilen harf geldiğinde 2 saniye beklenildiğinde yazma imleci bir yana kayar.

Daire ismi en fazla 12 harf olabilir.

Hatalı yazma işleminde silme için **SİL** tuşunu kullanınız.

Daire No ve Daire İsmi girişini onaylamak için **ARA** tuşunu kullanınız.



7.3.2.5 Kapı Paneli Rehberinin Silinmesi

Kapı Paneli Rehberinin silindiğinde, kaydedilmiş Proximity Kart Kayıtları ve Kapı Açma Şifreleri Silinmez.

Bu işlem, Programlama ekranında “**REHBERİ SİLME**” seçeneği üzerinden yapılır.

NOT: Ayar Menüleri – Programlama Ekranı girişi için “ bkz. Sayfa13-14 “

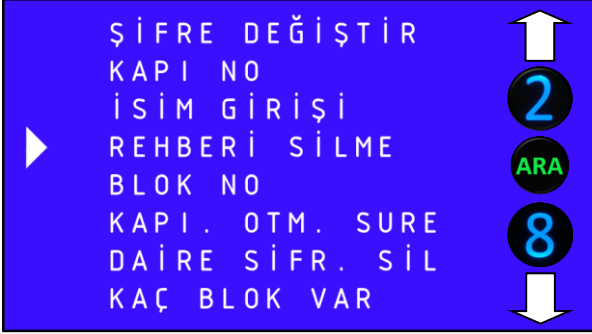

2 – 8 tuşlarını kullanarak REHBERİ SİLME seçeneğine gelerek **ARA** tuşuna basınız.

İşlem Ekranı görünür.



Rehber Silme işlemi bittiğinde Cihaz Ana Ekranı görünür.

7.3.2.6 Blok No Deęiřtirilmesi

Birden fazla Blok bulunan sistemlerde her bloęa ait kapı panellerinin Blok No'su ayrı olarak tanımlanması gerekir. Fabrika Çıkıř Ayarlarında BLOK NO 1 olarak ayarlanmıřtır.

Bu tanımlama iřlemi Programlama ekranında “**BLOK NO**” seęeneęi üzerinden yapılır.

NOT: Ayar Menüleri – Programlama Ekranı giriři için “ bkz. Sayfa13-14 “

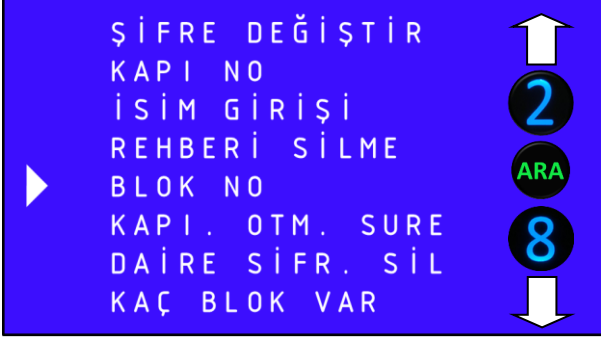

2 – 8 tuřlarını kullanarak BLOK NO seęeneęine geldikten sonra **ARA** tuřuna basınız. Gelen ekranda mevcut Blok No gősterilir.

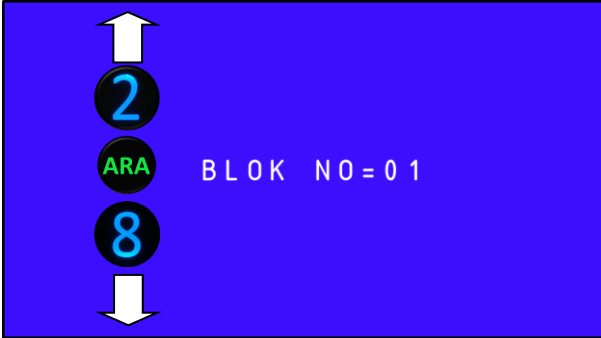

NOT: Blok No'sunu deęiřtirmek için, Program Ekranında bulunan “KAÇ BLOK VAR” seęeneęinden sistemde bulunan toplam blok sayısını girmiř olmanız gerekmektedir. “bkz. Sayfa23”

2 – 8 tuřlarını kullanarak BLOK NO'sunu 1 ile 16 arasında ayarlayabilirsiniz. 2 tuřu ile No'yu arttırıp, 8 tuřu ile azaltabilirsiniz. Ayarladıktan sonra **ARA** tuřuna basınız.

Őrneęin: Blok No'sunu 5 olarak ayarlamak için 2 tuřuna 4 defa basmanız gerekir.

7.3.2.7 Kapı Otomatığı Çekme Süresinin Değiştirilmesi

Kullanılan Kapı Otomatığı türüne bağlı olarak Kapı Panelinde bulunan Kapı Otomatığı Rölesi çekme süresinin değiştirilmesi gerekebilir. Fabrika Çıkış Ayarlarında Çekme Süresi 1 saniye olarak ayarlanmıştır.

Bu tanımlama işlemi Programlama ekranında “**KAPI . OTM. SURE**” seçeneği üzerinden yapılır.

NOT: Ayar Menüleri – Programlama Ekranı girişi için “ bkz. Sayfa13-14 “

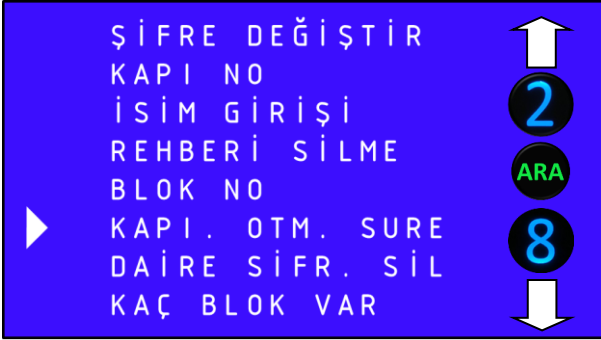

2 – 8 tuşlarını kullanarak KAPI. OTM. SURE seçeneğine gelip **ARA** tuşuna basınız.

Gelen ekranda ayarlanmış olan Kapı Otomatığı Çekme Süresi gösterilir.

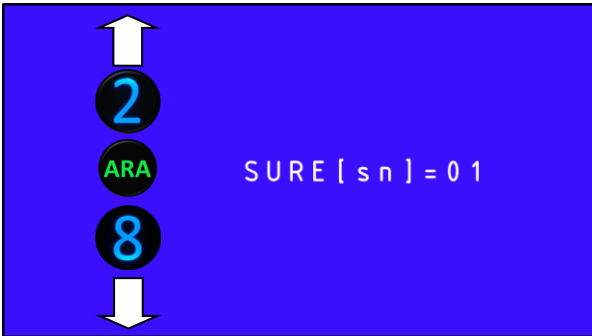

2 – 8 tuşlarını kullanarak SÜRE'yi 01 ile 99 saniye arasında ayarlayabilirsiniz. 2 tuşu ile Süre'yi arttırıp, 8 tuşu ile azaltabilirsiniz.

Ayarladıktan sonra **ARA** tuşuna basınız.

7.3.2.8Blok Kapısı Açma Şifrelerinin Silinmesi

Kapı Panelinde kayıtlı Kapı Açma Şifreleri silindiğinde, kaydedilmiş Proximity Kart Kayıtları ve Rehber Silinmez.

Bu işlem, Programlama ekranında “**DAİRE SİFR. SİLİ**” seçeneği üzerinden yapılır.

NOT: Ayar Menüleri – Programlama Ekranı girişi için “ bkz. Sayfa13-14 “

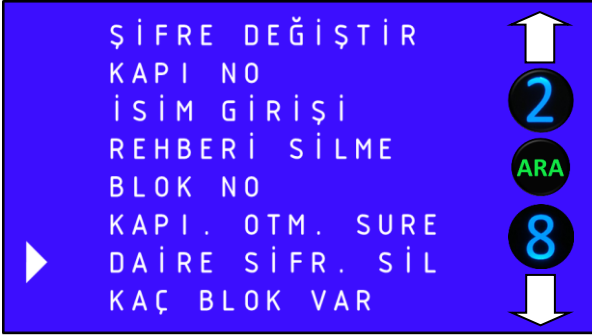

2 – 8 tuşlarını kullanarak DAİRE SİFR. SİL seçeneği üzerine gelip **ARA** tuşuna basınız.

İşlem Ekranı görünür.



Rehber Silme işlemi bittiğinde Cihaz Ana Ekranı görünür.

7.3.2.9 Sistemdeki Toplam Blok Sayısının Girilmesi

Birden fazla Blok bulunan sistemlerde her kapı paneline sistemde bulunan Toplam Blok Sayısının girilmesi gerekir. Fabrika Çıkış Ayarlarında TOPLAM BLOK SAYISI 1 olarak ayarlanmıştır.

Bu tanımlama işlemi Programlama ekranında “KAÇ BLOK VAR” seçeneği üzerinden yapılır.

NOT: Ayar Menüleri – Programlama Ekranı girişi için “ bkz. Sayfa13-14 “

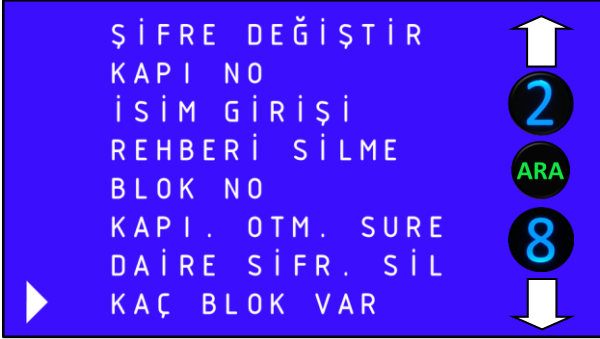

2 – 8 tuşlarını kullanarak KAÇ BLOK VAR seçeneğine gelerek **ARA** tuşuna basınız.

Gelen ekranda mevcut Toplam Blok Sayısı gösterilir.



2 – 8 tuşlarını kullanarak Toplam Blok Sayısını ayarlayabilirsiniz. 2 tuşu ile No'yu arttırıp, 8 tuşu ile azaltabilirsiniz.

Ayarladıktan sonra **ARA** tuşuna basınız.

Örneğin: Blok Sayısını 4 olarak ayarlamak için 2 tuşuna 3 defa basmanız gerekir.

7.3.2.10 Proximity Kart İşlemleri

Kapı otomatığını açtırmak için kullanılacak Proximity Kartlar Kapı Paneli üzerinden tanıtılır.

Kartların tanıtılması, ayrı ayrı veya tamamının silinmesi PROXIMITY KART İŞLEMLERİ menüsünden gerçekleştirilir.

PROXIMITY KART İŞLEMLERİ menüsüne, Programlama Ekranı üzerinden girilmektedir;

NOT: Ayar Menüleri – Programlama Ekranı girişi için “ bkz. Sayfa13-14 “

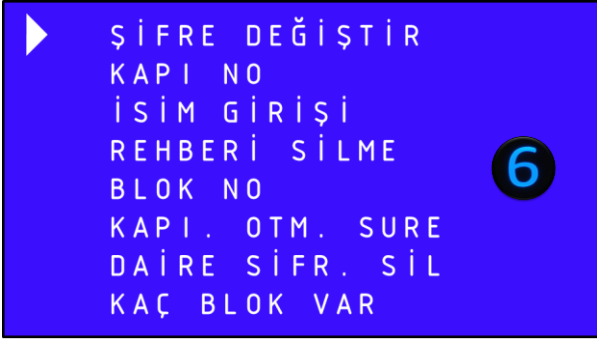

Programlama Ekranında iken **6** tuşuna basınız.

Proximity Kart İşlemleri Menüsü görünür.



KART KAYIT: Her Daire için 5 adet Proximity Kart tanıtabilirsiniz.

KARTLARI SİLME: Bir daireye ait kart veya kartlar kayboldu ise sadece ilgili daireye ait kartları silebilir ve daireye ait mevcut kartları tekrar kaydederek, kaybolan kartın sistemdeki kaydını silebilirsiniz.

HEPSİNİ SİLME: Kapı paneline tanıtılmış tüm Proximity Kartları silebilirsiniz.

7.3.2.10.1 Proximity Kartların Kaydedilmesi

Kapı Otomatığını açmak için kullanılacak Proximity kartları Kapı Paneline Daire Numaralarına göre kaydedebilirsiniz.

Bu işlem, Proximity Kart İşlemleri menüsünde “**KART KAYIT**” seçeneği ile yapılır.

NOT: Ayar Menüleri – Programlama Ekranı – Proximity Kart İşlemleri girişi için “ bkz. Sayfa13-14-24 “

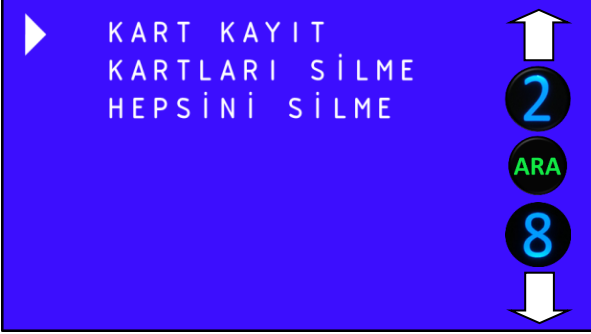

2 – 8 tuşlarını kullanarak KART KAYIT seçeneği üzerine gelip **ARA** tuşuna basınız.

Kartların kaydedileceği Daire No’sunu girmemiz istenir. Her daire için en fazla 5 adet kart kaydedilebilir.



Örneğin: 4 No’lu daire için tuş takımından **004** girilir ve **ARA** tuşuna basılır.



Proximity kartı kart okuyucuya yaklaştırınız “Bkz. Sayfa5”



Kart kaydedildiğinde TAMAM mesajı görünür. Ardından diğer kartı okutmamız istenir.

İlgili daireye ait tüm kartlar “en fazla 5 adet” kaydedildiğinde işlemi sonlandırmak için **SiL** tuşuna basınız.

Tekrar Proximity Kart İşlemleri Menüsü görünür.

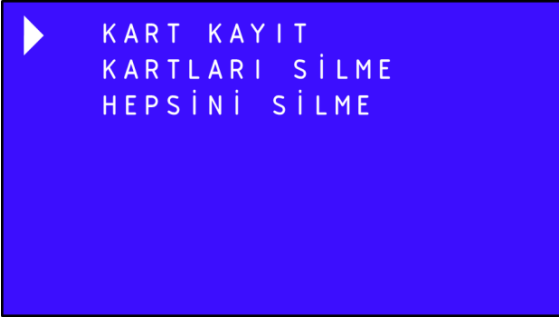

Programlama ekranından çıkmak için **SiL** tuşuna basınız.

7.3.2.10.2 Daireye Ait Proximity Kartların Silinmesi

Kaydedilmiş proximity kartları Daire Numaralarına göre silebilirsiniz.

Bu işlem, Proximity Kart İşlemleri menüsünde “**KARTLARI SİLME**” seçeneği ile yapılır.

NOT: Ayar Menüleri – Programlama Ekranı – Proximity Kart İşlemleri girişi için “ bkz. Sayfa13-14-24 ”

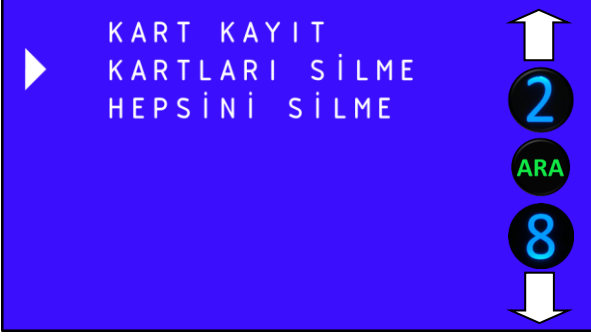

2 – 8 tuşlarını kullanarak **KARTLARI SİLME** seçeneğine gelip **ARA** tuşuna basınız.

Kartları silinecek olan Daire No’sunu girmemiz istenir.



Örneğin: 4 No’lu daire için tuş takımından **004** girilir ve **ARA** tuşuna basılır.



İşlem bittiğinde **TAMAM** mesajı ardından Proximity **Kart İşlemleri Menüsü** görünür.

7.3.2.10.3 Tüm Kaydedilmiş Proximity Kartların Silinmesi

Tüm kaydedilmiş proximity kartları tek seferde silebilirsiniz.

Bu işlem, Proximity Kart İşlemleri menüsünde “**HEPSİNİ SİLME**” seçeneği ile yapılır.

NOT: Ayar Menüleri – Programlama Ekranı – Proximity Kart İşlemleri girişi için “ bkz. Sayfa13-14-24 “



2 – 8 tuşlarını kullanarak HEPSİNİ SİLME seçeneği üzerine gelip **ARA** tuşuna basınız.

İşlem Ekranı görünür.



Rehber Silme işlemi bittiğinde Cihaz Ana Ekranı görünür.

7.3.2.11 Programlama Şifresi Unutulduğunda Panelin Resetlenmesi

Ayar menülerine girmek için kullanılan Program Şifresi unutulduğunda Kapı Panelini reset etmeniz gerekir.

7.3.2.11.1 RESET işlemi

- RESET işlemi yapılırken Kapı Paneli besleme voltajı bağlı olmalıdır.
- Bağlantı konnektörünün hemen yanındaki RESET düğmesini 5sn basılı tutun.

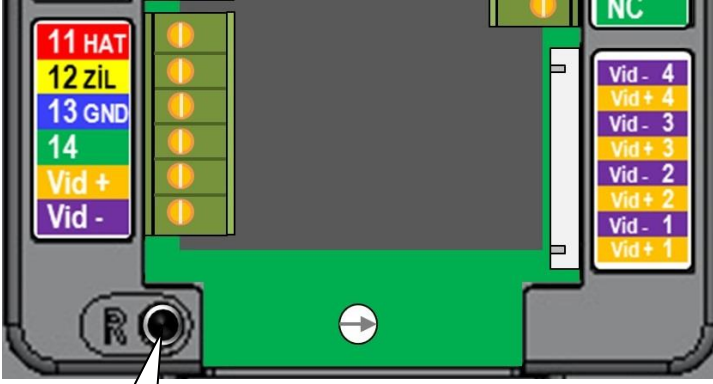

RESET
BUTONU

TAMAM

- TAMAM mesajı görüldüğünde kapı Paneliniz RESET olmuştur.
- RESET işleminden sonra Programlama Giriş Şifresi **7447** olacaktır.
- **RESET işleminde; Rehber, Kapı Açma Şifreleri, Proximity Kart Kayıtları ve diğer ayarlar SİLİNMEZ.**

DAİRELERİN NUMARALANMASI

Multibus sisteminde daire arama numaraları 0 kapıcı, 1-9, 10-99, 100-256 olarak verilir. Daireler tuşlu kapı panellerinde daire numaraları ardından ENT (veya APA) yaparak veya zili butonuna basarak aranır.

Multibus sistemde dairelerin numaraları, daireye takılan cihazın arkasında bulunan switchlerin durumlarına göre tayin edilir. Bir switch'te 8 adet gđz bulunur, 8 adet switch ile 256 adet daireyi adreslemek mümkündür.

Switch karşılığı gelen daire numaraları aşağıdaki tabloda verilmektedir.

Bu tablo gerekirse 256 daireye kadar bđyütöllebilir.

DİP SWITCH GRUBU

DAİRE KODLAMA							
ON							
<input type="checkbox"/>	<input type="checkbox"/>	<input type="checkbox"/>	<input type="checkbox"/>	<input type="checkbox"/>	<input type="checkbox"/>	<input type="checkbox"/>	<input type="checkbox"/>
1	2	3	4	5	6	7	8

DAİRE No	SWITCH No	DAİRE No	SWITCH No	DAİRE No	SWITCH No	DAİRE No	SWITCH No
	1 2 3 4 5 6 7 8		1 2 3 4 5 6 7 8		1 2 3 4 5 6 7 8		1 2 3 4 5 6 7 8
KAPICI	<input type="checkbox"/>	DAİRE 25	<input type="checkbox"/>	DAİRE 50	<input type="checkbox"/>	DAİRE 75	<input type="checkbox"/>
DAİRE 1	<input type="checkbox"/>	DAİRE 26	<input type="checkbox"/>	DAİRE 51	<input type="checkbox"/>	DAİRE 76	<input type="checkbox"/>
DAİRE 2	<input type="checkbox"/>	DAİRE 27	<input type="checkbox"/>	DAİRE 52	<input type="checkbox"/>	DAİRE 77	<input type="checkbox"/>
DAİRE 3	<input type="checkbox"/>	DAİRE 28	<input type="checkbox"/>	DAİRE 53	<input type="checkbox"/>	DAİRE 78	<input type="checkbox"/>
DAİRE 4	<input type="checkbox"/>	DAİRE 29	<input type="checkbox"/>	DAİRE 54	<input type="checkbox"/>	DAİRE 79	<input type="checkbox"/>
DAİRE 5	<input type="checkbox"/>	DAİRE 30	<input type="checkbox"/>	DAİRE 55	<input type="checkbox"/>	DAİRE 80	<input type="checkbox"/>
DAİRE 6	<input type="checkbox"/>	DAİRE 31	<input type="checkbox"/>	DAİRE 56	<input type="checkbox"/>	DAİRE 81	<input type="checkbox"/>
DAİRE 7	<input type="checkbox"/>	DAİRE 32	<input type="checkbox"/>	DAİRE 57	<input type="checkbox"/>	DAİRE 82	<input type="checkbox"/>
DAİRE 8	<input type="checkbox"/>	DAİRE 33	<input type="checkbox"/>	DAİRE 58	<input type="checkbox"/>	DAİRE 83	<input type="checkbox"/>
DAİRE 9	<input type="checkbox"/>	DAİRE 34	<input type="checkbox"/>	DAİRE 59	<input type="checkbox"/>	DAİRE 84	<input type="checkbox"/>
DAİRE 10	<input type="checkbox"/>	DAİRE 35	<input type="checkbox"/>	DAİRE 60	<input type="checkbox"/>	DAİRE 85	<input type="checkbox"/>
DAİRE 11	<input type="checkbox"/>	DAİRE 36	<input type="checkbox"/>	DAİRE 61	<input type="checkbox"/>	DAİRE 86	<input type="checkbox"/>
DAİRE 12	<input type="checkbox"/>	DAİRE 37	<input type="checkbox"/>	DAİRE 62	<input type="checkbox"/>	DAİRE 87	<input type="checkbox"/>
DAİRE 13	<input type="checkbox"/>	DAİRE 38	<input type="checkbox"/>	DAİRE 63	<input type="checkbox"/>	DAİRE 88	<input type="checkbox"/>
DAİRE 14	<input type="checkbox"/>	DAİRE 39	<input type="checkbox"/>	DAİRE 64	<input type="checkbox"/>	DAİRE 89	<input type="checkbox"/>
DAİRE 15	<input type="checkbox"/>	DAİRE 40	<input type="checkbox"/>	DAİRE 65	<input type="checkbox"/>	DAİRE 90	<input type="checkbox"/>
DAİRE 16	<input type="checkbox"/>	DAİRE 41	<input type="checkbox"/>	DAİRE 66	<input type="checkbox"/>	DAİRE 91	<input type="checkbox"/>
DAİRE 17	<input type="checkbox"/>	DAİRE 42	<input type="checkbox"/>	DAİRE 67	<input type="checkbox"/>	DAİRE 92	<input type="checkbox"/>
DAİRE 18	<input type="checkbox"/>	DAİRE 43	<input type="checkbox"/>	DAİRE 68	<input type="checkbox"/>	DAİRE 93	<input type="checkbox"/>
DAİRE 19	<input type="checkbox"/>	DAİRE 44	<input type="checkbox"/>	DAİRE 69	<input type="checkbox"/>	DAİRE 94	<input type="checkbox"/>
DAİRE 20	<input type="checkbox"/>	DAİRE 45	<input type="checkbox"/>	DAİRE 70	<input type="checkbox"/>	DAİRE 95	<input type="checkbox"/>
DAİRE 21	<input type="checkbox"/>	DAİRE 46	<input type="checkbox"/>	DAİRE 71	<input type="checkbox"/>	DAİRE 96	<input type="checkbox"/>
DAİRE 22	<input type="checkbox"/>	DAİRE 47	<input type="checkbox"/>	DAİRE 72	<input type="checkbox"/>	DAİRE 97	<input type="checkbox"/>
DAİRE 23	<input type="checkbox"/>	DAİRE 48	<input type="checkbox"/>	DAİRE 73	<input type="checkbox"/>	DAİRE 98	<input type="checkbox"/>
DAİRE 24	<input type="checkbox"/>	DAİRE 49	<input type="checkbox"/>	DAİRE 74	<input type="checkbox"/>	DAİRE 99	<input type="checkbox"/>

ÖNEMLİ NOT: Blok kodlaması için herhangi bir switch kullanılmamıştır. Bu amaçla her bir kapı paneli programına girip, paneli blok numarası ve kapı paneli numarası olarak programlamak gerekir. Programlama azami 32 blok ve her bir blokta 4 kapı olarak yapılır.

TÜKETİCİNİN SEÇİMLİK HAKLARI

- Malın ayıplı olduğunun anlaşılması durumunda tüketici;
 - Satılanı geri vermeye hazır olduğunu bildirerek sözleşmeden dönme,
 - Satılanı alıkoyup ayıp oranında satış bedelinden indirim isteme,
 - Aşırı bir masraf gerektirmediği takdirde, bütün masrafları satıcıya ait olmak üzere satılanın ücretsiz onarılmasını isteme,
 - İmkân varsa, satılanın ayıpsız bir misli ile değiştirilmesini isteme, seçimli haklarından birini kullanabilir.
- Ücretsiz onarım veya malın ayıpsız misli ile değiştirilmesi hakları üretici veya ithalatçıya karşı du kullanılabilir. Satıcı, üretici ve ithalatçı tüketicinin bu hakkını kullanmasından müteselselen sorumludur.
- Tüketicinin, malın ayıpsız misli ile değiştirilmesi hakkını seçmesi durumunda satıcı, üretici veya ithalatçının, malın ayıpsız misli ile değiştirilmesi talebinin kendilerine bildirilmesinden itibaren azami otuz iş günü içerisinde, bu talebi yerine getirmesi zorunludur. Ancak tüketicinin ücretsiz onarım talebi, yönetmelikte azami tamir süresi belirlendiye belirtilen azami tamir süresi içinde yerine getirilir. Aksi hâlde tüketici diğer seçimli haklarını kullanmakta serbesttir.
- Tüketicinin sözleşmeden dönme veya ayıp oranında bedelden indirim hakkını seçtiği durumlarda, ödemiş olduğu bedelin tümü veya bedelden yapılan indirim tutarı derhal tüketiciye iade edilir.
- Seçimli hakların kullanılması nedeniyle ortaya çıkan tüm masraflar, tüketicinin seçtiği hakkı yerine getiren tarafça karşılanır. Tüketici bu seçimli haklarından biri ile birlikte tazminat da talep edebilir.
- Uyumsuzluk olması halinde uyumsuzluğunun çözülmesi için; uyumsuzluk bedeline göre ikamet edilen yerdeki veya mal/hizmetin satın alındığı yerdeki Kaymakamlık bünyesinde yer alan Tüketici Sorunları Hakem Heyetine veya Tüketici Mahkemesi'ne başvuru bilinir.

YETKİLİ SERVİS İSTASYONLARI

FİRMA ADI	İLİ	TELEFON	MAİL
MULTITEK ELEK. SAN. VE TİC. A.Ş.	İSTANBUL MERKEZ FABRİKA	444 16 23 +90 (216) 420 38 38 +90 (216) 415 79 18	info@multitek.com.tr
	ANKARA	+90 (554) 364 49 46	ankara@multitek.com.tr
	ADANA	+90 (544) 548 64 84	adana@multitek.com.tr
	ANTALYA	+90 (242) 311 78 89	antalya@multitek.com.tr
	İZMİR	+90 (545) 538 51 29	izmir@multitek.com.tr
	BURSA	+90 (542) 208 29 66	bursa@multitek.com.tr
	ALANYA	+90 (555) 963 79 59	alanya@multitek.com.tr
	DOĞU MARMARA	+90 (546) 678 92 12	dogumarmara@multitek.com.tr
	DİYARBAKIR	+90 (546) 679 91 47	diyarbakir@multitek.com.tr
	GAZİANTEP	+90 (542) 380 54 62	gaziantep@multitek.com.tr
	KAYSERİ	+90 (542) 380 56 52	kayseri@multitek.com.tr
	KONYA	+90 (549) 813 83 32	konya@multitek.com.tr
	SAMSUN	+90 (545) 539 52 63	samsun@multitek.com.tr
	TRABZON	+90 (544) 396 06 34	trabzon@multitek.com.tr
ZONGULDAK	+90 (554) 542 11 19	zonguldak@multitek.com.tr	



GARANTİ BELGESİ

Bu belge; 6502 sayılı Tüketicinin Korunması Hakkında Kanun ve Kanun'a dayanarak yürürlüğe konulan Garanti Belgesi Yönetmeliği uyarınca, T.C. Gümrük ve Ticaret Bakanlığı Tüketicinin Korunması ve Piyasa Gözetimi Genel Müdürlüğü'nün hazırlamış olduğu usul ve esaslara göre hazırlanmıştır.

İMALATÇI / İTHALATÇI FİRMANIN :	
ÜNVANI:	MULTİTEK ELEKTRONİK SAN. VE TİC. A.Ş
MERKEZ ADRESİ:	MECLİS MAH. ATATÜRK CAD. NO:47 SANCAKTEPE/İSTANBUL
TELEFONU VE FAKSI:	(216) 420 38 38 / (216) 415 79 18
FİRMA YETKİLİSİNİN MATBU İMZASI/KAŞESİ:	

MALIN	
CİNSİ:	DOKUNMATİK BUTONLU DIŞ KAPI ÜNİTESİ
MARKASI:	MULTİTEK
MODELİ:	MB-12
BANDROL VE SERİ NO:	
TESLİM TARİHİ VE YERİ:	
GARANTİ SÜRESİ:	2 yıl
AZAMI TAMİR SÜRESİ:	20 iş günü
SATICI FİRMANIN	
ÜNVANI:	
ADRESİ:	
TELEFONU VE FAKSI:	
SATICI İMZA KAŞE:	
FATURA TARİHİ VE NO:	

GARANTİ ŞARTLARI

1. Garanti süresi; malın tüketiciye teslim tarihinden itibaren başlar ve 2 (iki) yıldır.
2. Malın bütün parçaları dahil olmak üzere tamamı firmamızın garanti kapsamındadır.
3. Malın arızalanması durumunda, tamirde geçen süre garanti süresine eklenir. Malın tamir süresi en fazla 20 (yirmi) iş günüdür. Bu süre, garanti süresi içerisinde mala ilişkin arızanın yetkili servis istasyonuna veya satıcıya bildirim tarihi itibaren başlar. Tüketicinin bulunduğu yerde yetkili servis istasyonunun olmaması halinde satış sonrası hizmetlerin verilmesinden, tüketiciye en yakın yerdeki yetkili servis istasyonu sorumludur. Tüketiciye en yakın yerdeki yetkili servis istasyonunda satış sonrası hizmet verilmesinin mümkün olmaması durumunda; malın firma merkezine ya da diğer bir yetkili servis istasyonuna ulaştırılması ve geri gönderilmesi ile ilgili olarak tüketiciden nakliye, posta, kargo veya benzeri herhangi bir ulaşım gideri talep edilemez.
4. Tüketicinin arıza bildirimini; telefon, faks, e-posta, iadeli taahhütlü mektup veya benzeri bir yolla yapması mümkündür. Ancak, uyumsuzluk halinde bildirimle ilişkin ispat yükümlülüğü tüketiciye aittir.
5. Malın garanti süresi içerisinde yetkili servis istasyonuna veya satıcıya tesliminden itibaren arızasının on iş günü içerisinde giderilememesi halinde, üretici veya ithalatçının; malın tamiri tamamlanıncaya kadar, benzer özelliklere sahip başka bir malı tüketicinin kullanımına tahsis etmesi zorunludur.
6. Yetkili servis istasyonlarının, bakım ve onarımını yaptıkları mallara ait değiştirilen yedek parçaları; garanti süresi içerisinde tüketiciye göstermesi zorunludur.
7. Garanti uygulaması sırasında değiştirilen malın garanti süresi, satın alınan malın kalan garanti süresi ile sınırlıdır.
8. Malın ayıplı olduğunun anlaşılması durumunda tüketici
 - a) Satılanı geri vermeye hazır olduğunu bildirerek sözleşmeden dönme,
 - b) Satılanı alıkoymuş ayıp oranında satış bedelinden indirim isteme,
 - c) Aşırı bir masraf gerektirmediği takdirde, bütün masrafları satıcıya ait olmak üzere ücretsiz onarılmasını isteme,
 - ç) İmkân varsa, satılanın ayıpsız bir misli ile değiştirilmesini isteme, seçimlik haklarından birini kullanabilir. Ücretsiz onarım veya malın ayıpsız misli ile değiştirilmesi hakları üretici veya ithalatçıya karşı da kullanılabilir. Satıcı, üretici ve ithalatçı tüketicinin bu hakkını kullanmasından müteselsilen sorumludur.
9. Tüketicinin, ücretsiz onarım hakkını kullanması halinde malın;
 - a) Garanti süresi içinde tekrar arızalanması,
 - b) Tamiri için gereken azami sürenin aşılması,
 - c) Tamirinin mümkün olmadığı için, yetkili servis istasyonu, satıcı, üretici veya ithalatçı tarafından bir raporla belirlenmesi, durumlarında; tüketici malın bedel iadesini, ayıp oranında bedel indirimini veya imkân varsa malın ayıpsız misli ile değiştirilmesini satıcıdan talep edebilir. Tüketicinin, malın ayıpsız misli ile değiştirilmesi hakkını seçmesi durumunda satıcı, üretici veya ithalatçının, malın ayıpsız misli ile değiştirilmesi talebinin kendilerine bildirilmesinden itibaren azami otuz iş günü içerisinde, bu talebi yerine getirmesi zorunludur. Ancak tüketicinin ücretsiz onarım talebi, yönetmelikte azami tamir süresi belirlenirse belirtilen azami tamir süresi içinde yerine getirilir. Aksi hâlde tüketici diğer seçimlik haklarını kullanmakta serbesttir.
10. Tüketicinin sözleşmeden dönme veya ayıp oranında bedelden indirim hakkını seçtiği durumlarda, ödemiş olduğu bedelin tümü veya bedelden yapılan indirim tutarı derhal tüketiciye iade edilir.
11. Seçimlik hakların kullanılması nedeniyle ortaya çıkan tüm masraflar, tüketicinin seçtiği hakkı yerine getiren tarafça karşılanır. Tüketici bu seçimlik haklarından biri ile birlikte tazminat da talep edebilir.
12. Uyumsuzluk olması halinde uyumsuzluğunun çözümlenmesi için; uyumsuzluk bedeline göre ikamet edilen yerdeki veya mal/hizmetin satın alındığı yerdeki Kaymakamlık bünyesinde yer alan Tüketici Sorunları Hakem Heyetine veya Tüketici Mahkemesi'ne başvuru bilinir.
13. Arızalarda kullanım hatasının bulunup bulunmadığının, yetkili servis istasyonları, yetkili servis istasyonunun mevcut olmaması halinde sırasıyla; malın satıcısı, ithalatçısı veya üreticisinden birisi tarafından mala ilişkin azami tamir süresi içerisinde düzenlenen raporla belirlenmesi ve bu raporun bir nüshasının tüketiciye verilmesi zorunludur. Tüketiciler, bu rapora ilişkin olarak bilirkişi tarafından tespit yapılması talebiyle uyumsuzluğun parasal değerini dikkate alarak tüketici hakem heyetine veya tüketici mahkemesine başvurabilir.
14. Satıcı tarafından bu Garanti Belgesinin verilmesi durumunda, tüketici Gümrük ve Ticaret Bakanlığı Tüketicinin Korunması ve Piyasa Gözetimi Genel Müdürlüğüne başvurabilir.
15. Malın kullanma kılavuzunda yer alan hususlara aykırı kullanılmasından kaynaklanan arızalar garanti kapsamı dışındadır.